

॥ वेदान्त, दर्शन आणि परिचय ॥

प्रस्तावना
॥ श्री सद्गुरु प्रसन्न ॥

॥ वेदांत, दर्शन आणि परिचय ॥ या छोट्या परंतु साररूप पुस्तिकेचे, श्री सद्गुरु निरंजन महाराज यांच्या १९ व्या पुण्यतिथी निमित्त, प्रकाशन करताना आनंद होत आहे.

हुपरी येथे दर रविवारी सकाळी 10 ते 12 वा. नियमित चालू असलेले सत्संगातील वाचन व चर्चा विचारात घेवून, आमचे मंडळाचे सचिव व KAUJSBANK चे (HR)मॅनेजर श्री.आदिनाथ बाबू डूम, प.कोडोली यांनी, वेदांत व तत्सम विषयावरील अनेक महत्वाचे ग्रंथ, उदा.गुरुगीता, विचारसागर-रहस्य, षट्चक्र दर्शन व भेदन, पंचदशी, सिध्दान्तसंहिता, गुरुशिष्यसंवाद, विवेक सिंधु इ. मधील, मौलिक विचाराचे परिश्रमपूर्वक संकलन करून, सदर पुस्तिका साधकाकरीता उपलब्ध करून दिली आहे. त्याबद्दल श्री.डूमसाहेब व त्यांचे सर्व कुटुंबीयांचे हार्दिक अभिनंदन...

वेदान्त या सुक्ष्म व उदात्त विचाराचे उपासक दुर्मिळ होत चालले असतानाही, भारतीय पुरातन आणि चिरंतन तत्वाचे विज्ञान युगातही जागरण व्हावे या सद्देहतूने आमचे मंडळ प्रामाणिकपणे प्रयत्न करीत असते. त्यास अनेक मान्यवरांचे मार्गदर्शन व आशिर्वाद लाभत आहेत. त्याबद्दल सकल सज्जनांचे ऋणी आहोत.

वेद, उपनिषद, सहाशास्त्रे तसेच प्रचलित अनेक मते आणि सिध्दांत याबाबत उदाहरणासह सारभूत माहिती परिशिष्टासह दिली आहे.

सदरची माहिती, मुमुक्षू व साधकाना उपयुक्त असून त्याचे यथार्थ मनन व चिंतन घडावे अशी श्री सद्गुरु चरणी विनम्र प्रार्थना.

मार्गशीर्ष शु. 11 (मोक्षदा एकादशी) शके 1938

गीता जयंती

दि.10/12/2016

आपला विनम्र

के. डी. धनवडे

प्रेसिडंट

श्री विनयानंद चॅरिटेबल होम हुपरी,
जिल्हा-कोल्हापूर, पिन कोड 416 203

Mob.9423231625 Email: vchindia@gmail.com



अनुक्रमणिका

अ.नं.	विषय	पृष्ठ क्रमांक
१	गुरुस्तुति	१
२	वेदवाङ्मय	२
३	वेदान्त साहित्य	४
४	प्रस्थानत्रय	८
५	सहा दर्शने	८
६	ख्याती वर्णन	८
७	प्रमाण	८
८	निरनिराळे वाद	१०
९	परब्रह्म	११
१०	अध्यास, अध्यारोप, अपवाद	१२
११	अनुबंधचतुष्टय	१३
१२	अधिकारी पुरुषास ब्रह्मज्ञानाची साधने	१४
१३	जीव	२८
१४	अज्ञानाचा सात अवस्था	२८
१५	ज्ञानाच्या सात अवस्था	३०
१६	पंचकोष	३६
१७	आकाशाचे चार प्रकार	३८
१८	चैतन्याचे चार प्रकार	३९
१९	अन्वय-व्यतिरेक	४८
२०	लक्षणा	४८
२१	तटस्थ लक्षण, स्वरूप लक्षण	४९
२२	ज्ञानाने वासनाक्षय व मनोनाश	५३

॥ वेदान्त, दर्शन आणि परिचय ॥

अनुक्रमणिका

अ.नं.	विषय	पृष्ठ क्रमांक
२३	अनिर्वचनीय ख्याती	५५
२४	लय चिंतन	६१
२५	चक्रे	६२
२६	कुंडलिनी	६४
२७	गायत्री मंत्र	६४
२९	आत्मपूजा उपनिषद्	६६
३०	१०८ उपनिषदांची यादी	६८
३१	शान्तिपाठ	७१
३२	परिशिष्टे	७३-९७

॥ शांभवीदेवी ॥

॥ जयति शांभवी ॥

॥ जयति शिवा जय ॥



सांडुनि मीठपणाचा लोभु । मिठें सिंधुत्वाचा घेतला लाभु ।
तेविं अहं देऊनि शंभु । शांभवी झालों ॥ अमृतानुभव १-६३ ॥

समन्वय से समाधि

शुध्द, स्थिर, व्यापक आणि परिपूर्ण म्हणजे परमार्थ.



॥ गुरुस्तुतिः ॥

अखण्डमण्डलाकारं व्याप्तं येन चराचरं ।
तत्पदं दर्शितं येन तस्मै श्रीगुरुवे नमः ॥१॥
अज्ञानतिमिरान्धस्य ज्ञानाञ्जनशलाकया ।
चक्षुरुन्मीलीतं येन तस्मै श्रीगुरुवे नमः ॥२॥
गुरुर्ब्रह्मा गुरुर्विष्णु गुरुर्देवो महेश्वरः ।
गुरुरेव परं ब्रह्म तस्मै श्रीगुरुवे नमः ॥३॥
स्थावरं जङ्गमं व्याप्तं यत्किञ्चित् सचराचरम् ।
तत्पदं दर्शितं येन तस्मै श्रीगुरुवे नमः ॥ ४ ॥
चिन्मयं व्यापि यत्सर्वं त्रैलोक्यं सचराचरम् ।
तत्पदं दर्शितं येन तस्मै श्रीगुरुवे नमः ॥ ५ ॥
सर्वश्रुतिशिरोरत्नविराजितपदाम्बुजः ।
वेदान्ताबुजसूर्यो यः तस्मै श्रीगुरुवे नमः ॥६॥
चैतन्यः शाश्वतः शान्तो व्योमातीतो निरञ्जनः ।
बिन्दुनादकलातीतः तस्मै श्रीगुरुवे नमः ॥ ७ ॥
ज्ञानशक्तिसमारूढः तत्त्वमालाविभूषितः ।
भुक्तिमुक्तिप्रदाता च तस्मै श्रीगुरुवे नमः ॥ ८ ॥
अनेकजन्मसम्प्राप्त कर्मबन्धविदाहिने ।
आत्मज्ञानप्रदानेन तस्मै श्रीगुरुवे नमः ॥ ९ ॥
शोषणं भवसिन्धोश्च ज्ञापनं सारसम्पदः ।
गुरोः पादोदकं सम्यक् तस्मै श्रीगुरुवे नमः ॥ १० ॥
न गुरोरधिकं तत्त्वं न गुरोरधिकं तपः ।
तत्त्वज्ञानात् परं नास्ति तस्मै श्रीगुरुवे नमः ॥ ११ ॥
मन्नाथः श्रीजगन्नाथः मदगुरुः श्रीजगद्गुरुः ।
मदात्मा सर्वभूतात्मा तस्मै श्रीगुरुवे नमः ॥ १२ ॥
गुरुरादिस्नादिश्च गुरुः परमदैवतम् ।
गुरोः परतरं नास्ति तस्मै श्रीगुरुवे नमः ॥ १३ ॥

वेदवाङ्मय

वैदिक काळाला 'ऋग्वेदयुग' असे म्हणतात तो काळ इ.स.पूर्वी इतका जुना मानला जातो. या काळात अनेक ग्रंथ रचले गेले. त्याला 'वेदवाङ्मय' असे म्हटले जाते. वेदवाङ्मय हे एक पुस्तक नसून त्यात तेरा प्रकारचे ग्रंथ समाविष्ट आहेत. वेदवाङ्मय अपौरुषेय आहे असे म्हणले जाते. पण एकूण २६ स्मृतीकारांनी ते रचले आहे. ते एका पुरुषाने रचले नाही; म्हणून ते अपौरुषेय. वेदवाङ्मयातील १३ प्रकारचे ग्रंथ खालील प्रमाणे.

१) यजुर्वेद हा गद्यात्मक ग्रंथ

२) ऋग्वेद हा पद्यात्मक ग्रंथ

३) सामवेद हा गेयतापूर्ण गानग्रंथ

४) अथर्ववेद हा शांति, प्रायश्चित्तमंत्र, गणित, विज्ञानादी तंत्रे, पौष्टीक अभिचार, इत्यादी विषयांचा ग्रंथ या चार वेदांना 'मंत्रभाग किंवा 'संहिता' असे नांव आहे. या मध्ये सूक्ते, स्तोत्रे, प्रार्थना आहेत.

५) 'ब्राह्मणे' हा गद्यात्मक भाग आहे. वरील चार वेदांपैकी कोणत्या वेळी काय म्हणावे; याबाबतच्या सूचना यात आहेत.

६) आरण्यके - वरील साऱ्या ग्रंथांचे अध्यात्मिक निरूपण म्हणजे आरण्यके.

७) उपनिषदे - वरील साऱ्या ग्रंथांवर ऋषिमुनींनी जे चिंतन केले त्यांना उपनिषदे म्हणतात. वेदवाङ्मयाचा हा शेवटचा भाग असल्याने त्यांना 'वेदान्त' असेही म्हटले जाते. भारताचे सारे तत्वज्ञान उपनिषदांमधेच आढळते. ही उपनिषदे १०८ आहेत. गीता हे या सर्व उपनिषदांचे सार आहे.

पुढे वेदांच्या विविध अंगांच्या अनेक उपशाखा तयार झाल्या; त्यांना 'वेदांगे' म्हटले आहे. ही वेदांगे सहा आहेत. १) शिक्षा २) कल्प ३) व्याकरण ४) निरुक्त ५) गणित ६) छंद

अशाप्रकारे १) यजुर्वेद, २) ऋग्वेद, ३) सामवेद, ४) अथर्ववेद, ५) ब्राह्मण, ६) आरण्यके, ७) उपनिषदे, ८) शिक्षा, ९) कल्प, १०) व्याकरण, ११) निरुक्त, १२) गणित, १३) छंद हे तेरा ग्रंथ मिळून वेदवाङ्मय तयार झाले आहे.

ऋग्वेदात १० मण्डले व १०२८ सूक्ते येतात. सर्व मिळून १०६०० कडवी येतात. एका सूक्तात कमीतकमी ३ तर जास्तीत जास्त ५६ कडवी आहेत. आज जगाच्या पाठीवर असंख्य ग्रंथ आहेत. त्यामध्ये मानवतेच्या अखत्यारीत असलेल्या सर्व ग्रंथांत ऋग्वेद हा सर्वात प्राचीन होय. "ऋच्यन्ते/स्तूत्यन्ते देवाः अनया इति ऋक।" म्हणजे जिच्या योगाने देवांची स्तुति केली जाते ती ऋचा. अनेक ऋचा मिळून सूक्त बनते. ऋग्वेद संपूर्ण

॥ वेदान्त, दर्शन आणि परिचय ॥

काव्यमय आहे. त्यात एकही गद्य ओळ नाही. इंद्र, अग्नि, वरुण, सूर्य, उषा, वायु, आप, अश्विनी अशी देवतासूक्ते त्यात येतात. यमःयमी, सरमा-पणी, उर्वशी-पुरुवरा अशी संवादसूक्ते येतात. आयुर्वेद हा ऋग्वेदाचा उपवेद आहे.

यजुर्वेद क्रमांकाने दुसरा वेद. यजुस म्हणजे मंत्र, गद्य मंत्र, ते म्हणायचे नियम, त्यांच्या संग्रहाला यजुर्वेद हे नांव आहे. त्यात पद्याबरोबर गद्य पण येते. ज्ञान, कर्म, भक्ति ह्या मानवी जीवनाच्या तीन विकासश्रेणी होत. पैकी कर्मकाण्डाचे प्रतिपादन करणारा हा वेद आहे. शुक्ल व कृष्ण हे यजुर्वेदाचे दोन भाग. रुद्र/शिव ह्या नवीन देवता येथे येतात. वैशंपायन, याज्ञवल्क्य हे तर प्रसिध्द आचार्य. यांनी येथे एक ईश्वर ही कल्पना सप्रमाण मांडली. तीच कल्पना नंतर उपनिषदांनी उचलली. धनुर्वेद हा यजुर्वेदाचा उपवेद आहे.

सामदेव हा कालगणनेनुसार पुढचा वेद. साम म्हणजे गान किंवा प्रिय वचन. ऋग्वेदातील अनेक मंत्र यात समाविष्ट केले आहेत. ७५ सूक्ते स्वतंत्र आहेत. मंत्रांच्या आधारे केल्या जाणाऱ्या गायनाला साम म्हणतात. "वेदानाम सामवेदोस्मि ।" हे गीतेतील वचन सर्वश्रुत आहे. ओमकार हे सामवेदाचे सार होय. सा म्हणजे ऋचा आणि अम म्हणजे गांधारादि स्वर होत. दोन्ही मिळून साम होतो. गांधर्ववेद हा सामवेदाचा उपवेद होय.

अथर्ववेद हा अखेरचा वेद. अथर्वा ऋषीने तो प्रथम पाहिला व आविष्कृत केला; म्हणून हे नांव त्याला देण्यात आले. हा पुरोहितांचा वेद समजला जातो. पुढे राहतो तो पुरोहित क्षात्रवेद हे ह्या वेदाचे दुसरे नांव. ह्या वेदाच्या ९ शाखा आहेत. त्यात ७६० सूक्ते येतात. ६००० मंत्र आहेत. अथर्ववेदाची भाषा ऋग्वेदाचे स्मरण करून देते. येथील वातावरण मात्र वेगळे आहे. जादुटोणा म्हणजे यातुविद्या, हा महत्त्वाचा विषय होय. भुते-खेते, रोग, मृत्यु ह्यांनी देवतांची जागा घेतली.

उपनिषदे - चार वेदानंतर ब्राह्मणे म्हणजे ब्राह्मणग्रंथ नंतर आरण्यके व अखेर उपनिषदे येतात. "वेदवाङ्मयस्य अन्ते तिष्ठति ।" ह्या अर्थाने उपनिषदांना वेदान्त म्हणतात. उप+नि+सद् म्हणजे गुरुच्या जवळ पण निम्नस्तरावर बसणे व संवाद साधणे हा एक अर्थ. आद्य शंकराचार्यांनी कठोपनिषदात वरील धातूचा विध्वंसन असा अर्थ करून उपनिषद् म्हणजे अविद्येचा नाश करणारी म्हणजे 'अविद्या विध्वंसिनी' असे म्हटले आहे. अज्ञान नाहीसे करणारी ब्रह्मविद्या म्हणजे उपनिषद् होय. हे ग्रंथ ब्रह्मविद्या शिकवणारे ग्रंथ होत. इ.स.पूर्व १२०० ते इ.स. पूर्व ६०० ह्या कालावधीत महत्त्वाची उपनिषदे रचली गेली.

ईशकेनकठप्रश्नमुंडमांडुक्यतैत्तिरीः ।

॥ वेदान्त, दर्शन आणि परिचय ॥

ऐतरेयं च छांदोग्यं ब्रह्मदारण्यकं तथा ॥

ह्या दहा उपनिषदांबरोबर कौशीतकी, श्वेताश्वेतर व मैत्री ह्यांचा प्रमुख उपनिषदे म्हणून म्हटले जाते. धर्म, सृष्टि, अंतीमवस्तुतत्त्व म्हणजे आत्मा किंवा परमात्मा हे येथील प्रमुख विषय. ब्रह्म, ईश्वर जीवन, पुनर्जन्म, अविद्या, आनंद, श्रवण, मनन, निदिध्यासन, जिवनमुक्ति अशा अनेक विषयांवर विचार व्यक्त झालेले उपनिषदांत दिसून येतात.

वेदांत, दर्शन आणि परिचय

भारतातील अध्यात्मिक दर्शनामध्ये वेदांताचे उच्च स्थानी नांव घेतले जाते, जे भारतीय दर्शनामध्ये उभरता तारा, सूर्य असा नामोल्लेख केला जातो. वेदांत म्हणजे वेदाचा अंत किंवा सिध्दांत होय. । याचे तात्पर्य म्हणजे – असे शास्त्र की ज्यासाठी उपनिषद एक प्रमाण आहे. वेदांतामध्ये ज्या गोष्टींचा समावेश आहे, त्याचे मूळ उपनिषदांमध्ये आहे. त्यासाठी वेदांत शास्त्रामध्ये त्याचे सिध्दांत माननीय आहेत जे उपनिषदांची वाक्ये आहेत. या उपनिषदांचा आधार घेऊन बादरायण मुनींनी ब्रह्मसूत्राची रचना केली ज्याचे मूळ उपनिषदांमध्येच आहे. या उपनिषदांमध्ये सर्व दर्शनाचे मूळ हे सिध्दांतात आहे.

आद्य गुरु श्रीमद् शंकराचार्य

॥ वेदांतसाहित्य ॥

ब्रह्मसूत्र हे वेदांताचे मूळ उपनिषद ग्रंथ आहे. ज्या ज्यावेळी वेदांताचा उल्लेख केला जातो त्या त्यावेळी उपनिषदाचा वाचक असल्याचे दृष्टीस पडते. उपनिषदांच्या मूळ वाक्यांच्या आधारे अद्वैत वेदांतास अनुसरून बादरायण मुनींनी ब्रह्मसूत्रे निर्माण केली. महर्षि पाणिनी लिखित अष्टाध्यायीमध्ये भिक्षुसूत्र म्हणजेच ब्रह्मसूत्र म्हणजेच संन्यासी, भिक्षूक या सर्वांना उपनिषदांचा आधार असल्याचे प्रतिपादन केले आहे. पराशर ऋषींचा मुलगा व्यास यांनी ब्रह्मसूत्र लिहीले असून ते खूप प्राचीन आहे. वेदांतदर्शन हे उत्तर मीमांसा या दुसऱ्या नांवाने प्रख्यात आहे. महर्षि जैमिनी यांनी पूर्व मीमांसा हा ग्रंथ बारा अध्यायात लिपीबद्ध केला आहे. त्यानंतर त्यांनी चार अध्यायांमध्ये संकर्षण काण्ड (देवता काण्ड) निर्मिती केले होते परंतु ते सध्या उपलब्ध नाही. अशा प्रकारे पूर्वमीमांसा सोळा अध्यायाने संपन्न आहे. या अनुपलब्ध असलेल्या चार अध्यायांच्या माध्यमातून उत्तर मीमांसा म्हणून ब्रह्मसूत्र निर्माण झाले आहे. पूर्वमीमांसांमध्ये कर्मकाण्ड व उत्तर मीमांसांमध्ये ज्ञानकाण्डाचे विश्लेषण आहे. त्या काळांमध्ये विद्यमान आचार्यांना पूर्वमीमांसा व उत्तरमीमांसाचे पूर्ण ज्ञान होते. त्यामुळे ज्यांचा उल्लेख जैमिनीय सुत्रामध्ये आहे, त्यांचाच उल्लेख ब्रह्मसूत्रामध्ये केलेला आहे.

॥ वेदान्त, दर्शन आणि परिचय ॥

वेदांतदर्शन पारमार्थिकदृष्ट्या ब्रह्म किंवा आत्मा या एकमेव तत्वाला मानतो. याव्यतिरीकत जे पण काही दृश्यमान आहे ते सर्व अतत्त्व आहे. त्यालाच अज्ञान, माया व अवस्तु असेही संबोधले जाते. तत्वाच्या ज्ञानासाठी अतत्वाचे ज्ञान असणे अनिवार्य आहे.

श्रीमद् आद्य शंकराचार्यजी यांच्या वेदांतामध्ये तीन सत्ता मानलेल्या आहेत. त्यांची नांवे १) पारमार्थिक सत्ता २) प्रातिभाषिक सत्ता ३) व्यावहारिक सत्ता अशी आहेत. जी वस्तू तीन्ही कालामध्ये सत् आहे तिला परमार्थिक किंवा ब्रह्मसत्ता असे म्हणतात. ज्या वस्तूचे अस्तित्व प्रतिभासात्मक आहे तिला प्रातिभाषिक सत्ता म्हणतात. संसारदशेमध्ये ज्याचे अस्तित्व व्यवहारमात्र असते त्याला व्यावहारिक सत्ता असे म्हणतात. ब्रह्मज्ञान झाल्यानंतर बाकीच्या दोन सत्य भावनांचा विनाश होतो.

मायेमुळे ब्रह्मावर जगताचा आरोप होतो. पण संपूर्ण जगच ब्रह्माचा विवर्त आहे. विवर्त म्हणजे तत्वामध्ये अतत्त्व मानणे. "अतत्त्वतोऽन्यथो प्रथा 'विवर्त' इत्युदाहृतः।" हा भ्रम तत्वाज्ञानाच्या आधारे बाधित होतो. यालाच विवर्तवाद असेही म्हटले जाते.

अद्वैत वेदांतामध्ये अनात्म्याला आत्मा आणि आत्म्यामध्ये अनात्माची प्रतिती आभासास प्रतिभास म्हणतात. श्रीमद् शंकराचार्यांनी आभासाची परिभाषा देताना असे म्हटले आहे की - "स्मृति रूपः परत्र पूर्व दृष्टावभासः" अर्थात पूर्वी कधीतरी पाहिलेली वस्तू प्रतीत होण्याच्या क्रियेला आभास म्हणतात. ब्रह्म हे निर्विशेष, सर्वव्यापक, चेतन आणि स्वतः सिध्द तत्त्व आहे.

वेदांतामध्ये भ्रांतिलाच माया किंवा अविद्या असेही संबोधले जाते. विद्यारण्यादि आचार्यांनी याला वेगवेगळे मानले आहे. त्यांच्यानुसार रज, तमाच्या मलिनतेरहित शुध्द सत्वप्रधान प्रकृति ही माया व मलिन सत्वप्रधान शक्ती (प्रकृती) ही अविद्या आहे. माया आपल्या आवरण व विक्षेप या दोन शक्तीद्वारे वस्तूची भ्रांती निर्माण करते. आवरण शक्ती द्वारा माया व्यक्तीच्या बुध्दीला अच्छादीत करते त्यामुळे वास्तविक विराट तत्त्व ती पाहू शकत नाही आणि विक्षेप शक्तीच्या द्वारे तत्वाला दुसरी अवस्तू म्हणून कल्पना करते.

अद्वैत वेदांतामध्ये ब्रह्माची परमसत्ता सर्वपरिचित आहे आणि तेच जगताचे मूळ कारण आहे. स्वरूप आणि तटस्थ अशी ब्रह्माची दोन प्रकारची लक्षणे आहेत. स्वरूप लक्षणामध्ये वस्तूच्या तात्विक स्वरूपाचा परिचय होतो व तटस्थ लक्षणामध्ये विशिष्ट गुणाच्या आधारे परिचय दिला जातो.

दर्शनामध्ये श्रुतींना प्रमाण मानले आहे आणि श्रुतीमध्ये ब्रह्माचे स्वरूप आणि तटस्थ या दोन लक्षणाचा उल्लेख मिळतो तो खालीलप्रमाणे :

॥ वेदान्त, दर्शन आणि परिचय ॥

१) 'सत्यं, ज्ञानं, अनंतम् ब्रह्म' (तैत्तिरिय २.२.१) अनुसार ब्रह्म सत्य आहे असत्य नाही, ज्ञानस्वरूप आहे जड नाही. ते अनंत आहे, ते विनाशी नाही.

२) 'अयमात्मा ब्रह्म' (बृहदारण्यक उपनिषत् २.५.१९) अनुसार आत्मा हा ब्रह्म आहे. श्रुतीमध्ये आत्मा आणि ब्रह्म याचे ऐक्य बोध होतो.

३) यतो वा इमानि भूतानि जायन्ते । एन जतानी जीवन्ति ।

यत प्रयंत्यभिसंविशंती । तद विजीज्ञासस्व । तद ब्रह्म ।

श्रुतीच्या अनुसार ब्रह्म जगाची उत्पत्ती, स्थिती, लय याचे कारण आहे यास ब्रह्माचे तटस्थ लक्षण म्हणतात.

अद्वैत वेदांतामध्ये आत्म्याचे स्वरूप अनेक प्रकारे विवेचित केले आहे. तत्वबोध सुत्र-२१ मध्ये आत्म्याचे स्वरूप अशा प्रकारे निर्दिष्ट केले आहे. स्थूल, सूक्ष्म आणि कारण यामुळे शरीरामध्ये भिन्न भिन्न कोशातील अवस्थांचा साक्षी, चौवीस तत्वांचा आधार, अविद्या/मायामुळे निर्माण होणारा जीव, ईश्वरापेक्षा वेगळा सच्चिदानंद स्वरूप निवास करतो तोच आत्मा आहे.

वेदांत दर्शनही अन्य दर्शनाप्रमाणे प्रत्यक्ष, अनुमान, उपमान, आगम (शब्द), अर्थापत्ति आणि अनुपलब्धि ही सहा प्रमाणे मान्य आहेत. परंतु वेदांतातील प्रमुख विषय ब्रह्म असल्या कारणाने आगम (शब्द या श्रुति) प्रमाण सर्वात अधिक महत्त्व देते. कारण श्रुतिमध्ये ब्रह्माविषयी जे सांगितले आहे ते अधिक प्रामाणिक आहे. वेदांत दर्शनाच्या प्रथम अध्यायात प्रथम पादाच्या तिसऱ्या सूत्रात ब्रह्माचे अस्तित्व सिध्द करण्यासाठी शास्त्र (वेद) प्रमाण मानले आहे - "शास्त्रयोनित्वात्" अर्थात ब्रह्मचे अस्तित्व सिध्द होते.

अनेक दृष्टीने वेदांत दर्शन अन्य दर्शनांपेक्षा अद्भूत व विलक्षण आहे. याची आणखी एक ख्याती अशी आहे की तो भारतातील किंवा विदेशी धर्मांला दुसऱ्याचा धर्म असे म्हणत नाही. वेदांताच्या दृष्टीने ब्रह्म एकच असल्याने सर्व जगतातील मनुष्यप्राण्याला तो आत्मस्वरूपच पाहतो. त्यामुळे थोड्या थोड्या सिध्दांतानंतर बनलेले इतर संप्रदायही यामध्ये समाविष्ट होतात.

१. अद्वैत वेदांत - अद्वैतचा अर्थ दुसरा नाही ! याचे प्रतिपादक आचार्य शंकर (७८८-८२० ई.) यांचे मत असे आहे की, जगात डोळ्यांनी दिसणारे दृश्यमान काहीच सत्य नाही. या वेळेला जगत प्रपंच्यामध्ये जरी काही सत्य आहे ते एकमात्र ब्रह्मचैत्यन्याची सत्ता आहे. जीव स्वतंत्र नाही तो ब्रह्मच आहे. म्हणून ते म्हणतात, 'ब्रह्म सत्यम् जगत्मिथ्या जीवो ब्रह्मः एव नापरः' या जगाची उत्पादिका व विनाशिका माया (अविद्या) आहे व ती अनिर्वचनीय आहे.

२. विशिष्टाद्वैत वेदांत - याचे प्रतिपादक श्री रामानुजाचार्य (१०१७-११३७ ई.) आहेत. यांच्या मतानुसार ब्रह्माशिवाय, जीव व जडजगत अर्थात

चित्त व अचित्त ही नित्य व स्वतंत्र तत्वे आहेत. हे सत्य आहे की, तेही ब्रह्माचे अंश व ब्रह्माचे विशेष स्वरूप आहे. ते प्रलयावेळी ब्रह्मामध्ये सुक्ष्मरूपाने राहाते व विश्वाच्या उत्पत्तीवेळी स्थूल रूपाने प्रकट होते. या कारणामुळे याचे नाव विशिष्टाद्वैत वेदांत सिध्दांतात ठेवले गेले आहे. या सिध्दांतात एक विशिष्ट मत असे आहे की, यामध्ये ब्रह्माला सगुण म्हणले गेले आहे. तो निर्गुण होऊ शकत नाही. या कारणाने श्रीरामानुजाचार्य, शरणागतिला ईश्वर प्राप्तिचे प्रमुख साधन मानतात.

३. द्वैताद्वैत वेदांत– श्री निम्बार्काचार्य (११०० वी शताब्दी) यांच्या प्रतिपादीत या सिध्दांतामध्ये ईश्वर व जीव यांच्या अभेदामध्ये ही काही प्रकारचे भेदपण आहेत. ब्रह्म कारण असून ते अनंत शक्तिमान असून; ते आपल्या स्वभावानेही स्वतःच्या चित्त व अचित्त शक्तीचा प्रसार करीत चित्त व अचित्त रूपाने जगत स्वरूपामध्ये स्वतः परिणत होते व आपले वास्तविक रूपामध्ये निर्विकार ही राहते. यानुसार चित्त-अचित्त रूप जगत, हे ब्रह्मरूप कारणाचे कार्य आहे. ते आपल्या कारण ब्रह्मापासून भिन्नपण आहे व अभिन्नपण आहे. या सिध्दांतानुसार ब्रह्म प्रत्येक स्थितीमध्ये जीवाचे नियामक आहे. याला सदैव त्याच्या प्रेरणास्वरूप जावे लागते. जीवाचा उध्दार ईश्वरीय अनुग्रहावरच अवलंबून आहे. या मतामध्ये ब्रह्माचे सगुण रूप मान्य आहे.

४. द्वैत वेदांत– मध्वाचार्य (१२३८-१३१७ ई.) यांनी प्रतिपादीत केलेला माध्वमत्त द्वैत वेदांत म्हणतात. त्यांच्या मतानुसार सत्य ईश्वरापासून उत्पन्न झालेले जगत मिथ्या होऊ शकत नाही. मध्वाचार्य यांच्या मतानुसार, श्रीहरी हे परम तत्व व जगतही नित्य सत्य आहे. जीव व परमात्मा यामध्ये भेद हा वास्तविक आहे ! त्यांच्या दृष्टीने परमात्मा स्वामी आहे व जीव त्याचा सेवक ! शाश्वत सुखाची अनुभूतीच मुक्तीच्या अनुभूतीपर्यंत पोहचण्याचे साधनच भक्ती आहे.

५. शुध्दाद्वैत वेदांत– याचे प्रतिपादक श्री वल्लभाचार्य (१४७९-१५३१ ई.) यांनी मायेचा पूर्णतः अस्वीकार करून एकमात्र ब्रह्मालाच शुध्द तत्व मानले आहे. जीव व जगत यांचा प्रादुर्भाव ही ब्रह्मामुळेच होतो. आपल्या इच्छेनुसारच ब्रह्म गुणासहित ईश्वर रूपाने प्रकट होते आणि या गुणापासूनच जीव व जगत यांची पण निर्मिती होते तो ईश्वर सत् चित्त व आनंद स्वरूप आहे. यामध्ये आनंद तत्वाचे प्राधान्य राहते. ईश्वर सृष्टीची उत्पत्ती व संहार लीला रूपाने करतो.

६. अचिन्त्य - भेदाभेद वेदांत – याचे प्रवर्तक मध्वाचार्य यांचे शिष्य श्री चैतन्य महाप्रभू (१४८५-१५३३ ई.) हे आहेत. अन्य वैष्णव वेदांत संप्रदायाप्रमाणे त्यांनी ही जगताच्या वास्तविक सत्तेच्या स्वीकारा सोबत श्री शंकराचार्यांच्या

॥ वेदान्त, दर्शन आणि परिचय ॥

मायावादाचे खंडन पण करतात. या मतानुसार, चित्त व अचित्त दोन शक्तीने समन्वित ब्रह्म कारण अवस्थामध्ये सूक्ष्म शक्तीवान व कार्यावस्थामध्ये स्थूल शक्तीवान म्हणले जाते. चित्त व अचित्त शक्ती आपल्या शक्तीवान ब्रह्मामध्ये स्वरूपातः एकच आहे. तथापि, स्थूलावस्थेमध्ये भिन्नपण आहे. हा भेद व अभेद अचिन्त्य आहे. कारण परमेश्वराच्या अचिन्त्य शक्तीद्वारेच अशी स्थिती बनली आहे. असो या मतामध्ये ब्रह्म अभिन्न निमित्तोपादान कारण आहे. आपल्या सूक्ष्म शक्तीच्या स्थितीमध्ये कारण तथा स्थूल स्थितीमध्ये कार्य ही तेच आहे. म्हणून कार्य-कारण अनान्यत्ववाद ही मान्य आहे. यामध्ये एक विशेषता ही आहे की, उपाशय ब्रह्मामध्ये त्याच्या शक्तीला लक्ष्मी-नारायणाच्या ऐश्वर्य रूपाच्या ठिकाणी, श्री कृष्ण-राधाचे माधुर्यरूप मानले आहे. यामध्ये प्रेमरूप भक्तीला मान्यता दिली गेली आहे. या सिध्दांता शिवाय स्वामी विवेकानंद यांनी प्रतिपादलेला व्यवहारिक वेदांतपण आहे जो सामान्य लोकांना उपयोगी आहे.

वेदान्तशास्त्राचे प्रस्थानत्रय

- १) दशोपनिषदे (अपौरुषेय)
- २) ब्रह्मसूत्रे (व्यासकृत)
- ३) भगवतगीता (श्रीकृष्णकृत)

महाराष्ट्रीयन प्रस्थानत्रय

- १) श्री ज्ञानेश्वरी
- २) श्री एकनाथी भागवत
- ३) श्री तुकाराम गाथा

सहा शास्त्रे :- ही खालीलप्रमाणे आहेत

- १) न्याय २) वैशेषिक ३) सांख्य ४) योग ५) पूर्वमीमांसा ६) उत्तरमीमांसा याची (अधिक माहितीसाठी परिशिष्ट नं. ३४ अ, ब, क पहा)

ख्याती प्रकार : (अधिक माहितीसाठी परिशिष्ट नं. २७ पहा)

प्रमाणांचा विचार व त्यांचा उपयोग.

शिष्य - प्रमाणांचे लक्षण काय, व ती प्रमाणे किती आहेत, ती कशी उत्पन्न झाली हे कळावी अशी इच्छा आहे.

श्रीगुरु - प्रमा या संस्कृत शब्दाचा अर्थ 'प्रमाणापासून उत्पन्न झालेले यथार्थ ज्ञान' असा आहे. प्रमेचे जे करण ते प्रमाण.

प्रमाणे

- १) प्रत्यक्ष २) अनुमान ३) शब्द ४) उपमान ५) अर्थापत्ति ६) अनुपलब्धि
- १) प्रत्यक्ष प्रमाण -** देहात्मवादी चार्वाक हे पहिले प्रत्यक्षच प्रमाण मानतात, बाकीची प्रमाणे ते मानीतच नाहीत. डोळ्यांनी पाहणे, कानांनी ऐकणे, यालाच

लौकिकांत प्रत्यक्ष प्रमाण मानतात, प्रत्यक्ष असेल तेच खरे, बाकी सर्व खोटे; असा त्यांचा सिध्दात आहे.

२) अनुमान प्रमाण - कणाद व सुगतमतानुयायी, हे दुसरे अनुमान प्रमाण मानतात. कारण प्रत्यक्ष प्रमाणाने व्यवहारही चालत नाही. असे पहा की, तृप्ति होण्याकरीता भोजनामध्ये प्रवृत्त होतो. म्हणून दुसरे अनुमान प्रमाणही मानले पाहिजे.

३) शब्द प्रमाण - सांख्यशास्त्रकर्ते कपिल तिसरे शब्दप्रमाणही मानतात. कारण ज्यास देशांतरांत पुत्र झाल्याचे वर्तमान कोणी प्रामाणिकाने सांगितले, तर त्यास पुत्र झाल्याचा निश्चय होतो. तो शब्दाशिवाय प्रत्यक्ष प्रमाणाने किंवा अनुमानाने होणे शक्य नाही. केवळ आप्तवाक्यानेच होतो. म्हणून तिसरे शब्द प्रमाण मानले पाहिजे.

४) उपमान प्रमाण - न्यायशास्त्राचा कर्ता गौतम याचे मतात चौथे उपमानप्रमाण मानतात. कारण ज्या पुरुषाने 'गवय' पाहिला नाही, परंतु वनात राहणाऱ्या माणसापासून असे ऐकिले आहे की, गाईच्या आकारासारखाच गवय असतो. नंतर काही कालाने तो पुरुष वनात गेल्यावर त्यास गवय दिसला. त्याबरोबर त्यास वनस्थ पुरुषाच्या वाक्याचे स्मरण झाले. नंतर हा पशु गवयच आहे, असे यथार्थ ज्ञान झाले. वास्तविक तीनच प्रमाणे मानिली तर तेवढ्याने गवयाचे ज्ञान होणार नाही; म्हणून अशा विलक्षण ज्ञानांचे कारण, चौथे उपमान प्रमाण मानणे अवश्य आहे.

५) अर्थापत्ति प्रमाण - पूर्वमिमांसेचे एकदेशी प्रभाकरमतानुयायी पाचवे अर्थापत्ति प्रमाण मानतात. कारण, जो दिवसा जेवत नाही, पण चांगला धष्टपुष्ट आहे, ते त्याचे पुष्टत्व पाहून हा पुरुष रात्री भोजन करतो असे ज्ञान होते. कारण, दिवसा भोजन करीत नाही आणि रात्रीही भोजन करीत नसेल, तर त्यास पुष्टता येईल कशी? म्हणून त्या पुरुषाची पुष्टता रात्रीच्या भोजनाची संपाद आहे आणि रात्रीचे भोजन संपादक आहे. संपादक जे रात्रीचे भोजन, त्याच्या ज्ञानाचा हेतु जे पुष्टतेचे ज्ञान, ते पाचवे अर्थापत्ति प्रमाण मानले पाहिजे.

६) अनुपलब्धि प्रमाण - पूर्वमिमांसक भट्टादि सहावे अनुपलब्धि प्रमाण मानतात आणि त्यास कारण असे सांगतात की, ज्याठिकाणी घट दिसत नाही, त्या ठिकाणी घटाच्या अभावाचा निश्चय होतो. म्हणजे घटाभावाचे ज्ञान होते. त्या अभावाच्या ज्ञानास घटाची अनुपलब्धि (अप्रतीति, न दिसणे) हे कारण आहे. जर घटाची उपलब्धि (ज्ञान, प्रतीति) झाली असती तर घटाभावाचा निश्चय म्हणजे ज्ञान झाले नसते. अभावाच्या निश्चयास अनुपलब्धि कारण आहे. म्हणून अनुपलब्धि हे सहावे प्रमाण मानले पाहिजे.

उत्तर मिमांसक वेदव्यासांच्या म्हणजे वेदान्तमतांत सहाहि प्रमाणांचा स्वीकार आहे. या प्रमाणांच्या लक्षणामध्ये शास्त्रकारांत बराच मतभेद आहे. त्याचा फार विस्तार होईल, म्हणून प्रमाणांचे सामान्यरूप व त्याची लक्षणे सांगितली.

जगदुत्पत्तीविषयीं निरनिराळे वाद.

१) अजातवाद : परमात्मस्वरूपाचे ठिकाणीं जगतादि संसार कालत्रयी झालाच नाही असा वेदान्ताचा मुख्य सिध्दांत आहे, त्यास अजातवाद असें म्हणतात.

२) विवर्तवाद : ज्याप्रमाणें निर्विकार अशा रज्जुस्वरूपामध्ये, रज्जुरूप अधिष्ठानाहून विपरीतस्वभावान् अन्यथास्वरूप सर्प अनिर्वचनीय उत्पन्न होतो. त्याप्रमाणें निर्विकार ब्रह्मस्वरूपामध्ये, अधिष्ठान ब्रह्माहून विपरीत स्वभाववान् व अन्यथास्वरूप जगत् अनिर्वचनीय उत्पन्न होते ते ब्रह्मचैतन्याचा विवर्त आहे. सारांश अधिष्ठानाहून विपरीत स्वभाववान् व अन्यथारूप त्यास विवर्तवाद असें म्हणतात.

३) दृष्टि-सृष्टिवाद : जेव्हां पदार्थाची प्रतीति होते तेव्हांच त्या प्रतीतीचा पदार्थ उत्पन्न होतो, पदार्थाच्या अज्ञानकालांत तो पदार्थ नसतोच म्हणजे पदार्थास अज्ञातसत्ता नसून ज्ञातसत्ताच आहे यासच वेदांतशास्त्रांत दृष्टि-सृष्टिवाद असें म्हणतात. याचे दोन अर्थ संभवतात. (१) दृष्टि म्हणजे वृत्तिज्ञान, ज्याकालीं असतें त्याच कालीं सृष्टि म्हणजे पदार्थ असतो असा पहिला व (२) दृष्टि म्हणजे स्वरूपभूत (स्वयंप्रकाश) ज्ञान म्हणजेच (ज्ञानस्वरूप) सृष्टि असा दृष्टिसृष्टि दुसरा विविक्षित अर्थ आहे.

४) सृष्टि-दृष्टिवाद : सृष्टिनंतर दृष्टि म्हणजे ज्ञान होतें त्यास सृष्टि-दृष्टिवाद म्हणतात. प्रथम सृष्टि होते व नंतर प्रमाणाच्या संबंधानें दृष्टि म्हणजे ज्ञान होतें असा सृष्टि-दृष्टि शब्दाचा अर्थ आहे. या वादांत अनिर्वचनीयत्व व ज्ञाननिर्वत्यत्व दृष्टि-सृष्टिवादाप्रमाणेंच असून अद्वैताची हानि होत नाही.

५) परिणामवाद : 'उपादानाच्या' समान स्वभाववान् आणि अन्यथारूप त्यास परिणामवाद असें म्हणतात. जसा दुधाचा परिणाम दही हा होय किंवा माती घटाचे उपादानकारण असून मातीमध्ये घटामध्ये पृथ्वीत्व व व्यावहारीकत्व हा समान स्वभाव असून अन्यथारूप म्हणजे उपादान मातीच्या स्वरूपाहून घट निराळ्या स्वरूपाचा आहे म्हणून घट मातीचा परिणाम आहे. सांख्यमतात हा परिणामवाद मानतात.

६) आरंभवाद : कपाल जसेच्या तसे राहून त्याच्यापासून घटाची उत्पत्ति होते म्हणजे घट उत्पन्न झाल्यावरहि घटाची सामुग्री पूर्वीप्रमाणेंच असते, परिणामवादांत उपादानकारणच कार्यरूपाला प्राप्त होत असल्यामुळे उपादान कारणार्थें मूळ स्वरूप रहात नाही; परंतु आरंभवादांत तसें होत नाही.

उपादानकारणाच्या मूल स्वरूपाचा त्याग न होतां उपादानाहून भिन्न कार्याची उत्पत्ति होते त्यास आरंभवाद म्हणतात.

जीवेश्वर स्वरूपाविषयीं निरनिराळें वाद.

१) **अवच्छेदवाद** : जीवस्वरूपाचा विचार करतेवेळीं सर्वव्यापक चैतन्याला अवच्छेदक म्हणजे संकोचित करणारी फक्त वृत्तीच आहे असें कांही ग्रंथकार मानतात. त्यास अवच्छेदवाद म्हणतात. त्यांचे मतांत माया विशिष्टचैतन्यास ईश्वर व अविद्या विशिष्टचैतन्यास जीव म्हणतात.

२) **आभासवाद** : सर्वव्यापक चैतन्याला अवच्छेदक केवलवृत्तीच न मानतां त्या वृत्तींत आभास मानून ती साभासवृत्ति जीवभावाची अवच्छेदक आहे असें कांही ग्रंथकार मानतात. त्यास आभासवाद म्हणतात. त्यांचे मतांत साभास मायाविशिष्टचैतन्यास ईश्वर व साभास अविद्या विशिष्टचैतन्यास जीव मानून आभासांचे स्वरूप मिथ्या मानतात.

३) **बिंब-प्रतिबिंबवाद** : अज्ञानरूप उपाधीच्या संबन्धानें असंग अद्वितीय चैतन्याचे ठिकाणीं बिंबस्थानीं ईश्वरभाव व प्रतिबिंबस्थानीं जीवभाव प्रतीत होतो यास बिंब-प्रतिबिंबवाद म्हणतात. त्यांचे मतांत बिंब-प्रतिबिंबस्वरूपानें सत्य असून, बिंबत्व, प्रतिबिंबत्व धर्म मिथ्या मानतात.

४) **एकजीववाद** : जीवभावापण ब्रह्मच सर्व प्रपंचाचे व सर्वज्ञ ईश्वराचे कल्पक आहे. तो जीव एकच आहे. त्यास एकजीववाद म्हणतात.

मोक्षसाधनाविषयीं निरनिराळे वाद.

१) **एक भवीवाद** : प्रायचित्त कर्म न करतां केवळ नित्यनैमित्तिक कर्मानुष्ठानानेंच आणखी एक जन्म घेऊन सर्व कर्माचा भोग झाला म्हणजे मोक्ष होतो. या मतास एक भवीवाद म्हणतात.

२) **समसमुच्चयवाद** : कोणी कर्मउपासनासहित ज्ञान, मोक्षास हेतु आहे, असें मानतात, या मतास समसमुच्चयवाद म्हणतात. त्यांचे मतांत कर्म व ज्ञान यांचा एकाच वेळीं स्वीकार आहे.

३) **क्रमसमुच्चयवाद** : कोणी चित्त शुद्धिकरितां प्रथम कर्म, नंतर निश्चलतेकरितां उपासना आणि अंतःकरण शुद्ध व निश्चल झाल्यानंतर ज्ञान अर्थात् प्रथम कर्म व नंतर ज्ञान मोक्षास हेतु आहे असे मानतात. या मतास क्रमसमुच्चयवाद म्हणतात

टीप: सृष्टिदृष्टि, आरंभवाद व एकजीववाद या रहस्यांत नाहींत. तरीपण अभ्यासाकरितां सोयीचे होईल म्हणून एकत्रित दिले आहेत.

परब्रह्म : हे अनादि अनंत आहे. कल्पाच्या आरंभी त्या परब्रह्माला "बहु स्यां

॥ वेदान्त, दर्शन आणि परिचय ॥

प्रजायेय'' असे स्फुरण झाले त्यालाच येथे इच्छा म्हटले आहे. त्या स्फुरणातून अव्यक्त निर्माण झाले. हीच मूळमाया असून तिला प्रधान, अव्याकृत, मूळ प्रकृति इत्यादी नांवानी संबोधले जाते. या मायेतून पुढे सर्व सृष्टी आकारास येते.

अव्यक्तात- सत्व, रज, तम या त्रिगुणांची साम्यावस्था असते. जेव्हा त्रिगुणांचे स्पंदन सुरु होते तेव्हा ही अवस्था भंग पावते या स्थितीस महत्त्व हे नांव आहे. महत्त्वातून - दोन शक्ती निर्माण होतात.

१) शुध्द सत्वप्रधान माया अथवा विद्यामाया, हिलाच शुध्दब्रह्म म्हणतात.

२) मलिन सत्वप्रधान अविद्या हिला शबलब्रह्म म्हणतात.

विद्यामाया : सत्वगुण शुध्द असतो. त्यात जो चिदात्मा प्रतिबिंबित होतो त्याला ईश्वर म्हणतात. तो या मायेला आपल्या स्वाधीन ठेवतो. या ईश्वराच्या देहास समष्टी अथवा ब्रह्मांड ही संज्ञा आहे.

अविद्या : सत्व, रज, तम हे तिन्ही अहंकार असतात. त्यामुळे ती मलिन झालेली असते. या अविद्येमध्ये परमात्म्याचे जे प्रतिबिंब पडते. त्याला अज्ञानी जीव, पिंड अशी नावे आहेत. जीवाच्या देहाला व्यष्टि ही संज्ञा आहे. हा जीव स्वतंत्र नसून तो अविद्येच्या अधीन असतो. जीवाच्या पूर्वकर्मांमुळे मलिनतेचे प्रमाण असते.

अध्यास : अध्यास म्हणजे भ्रम. जी गोष्ट अस्तित्वात नाही तिचा दुसऱ्या वस्तूवर आरोप करणे यालाच अध्यास म्हणतात. हा अविद्यारूपी आहे. येथे मूळ वस्तूत अध्यासाचे योगाने काही फरक होत नाही. जसे दोरीवर सर्पाचा अध्यास केल्याने दोरी या अधिष्ठानावर काहीच फरक पडत नाही. अध्यास निरसनासाठी अधिष्ठानाच्या यथार्थ ज्ञानाची आवश्यकता असते. जगत् हा ब्रह्माचा विवर्त आहे किंवा जगत् हे ब्रह्मावर अध्यस्थ आहे.

अध्यारोप : शिंपीवर रजत, रज्जूवर सर्प, दगडावर चोर, जसा भ्रमाने भासतो, तद्वत निष्प्रपंच ब्रह्मस्वरूपी प्रपंच भासतो. तो अध्यारोप होय. त्यालाच अविद्या, तम, मूलप्रकृती, प्रधान गुणसाम्य, अव्यक्त आणि माया असे म्हणतात. त्यातून रक्त, शुभ्र, कृष्णवर्ण, सुताच्या दोरीसारखी रजःसत्वतमोगुणरूपा मूलप्रकृती जाणावी. हिलाच महासुषुप्ती किंवा प्रलय म्हणतात. हिचे ठायी प्रलयकाली स्वकर्मवासनारूपाने अनंतकोटी जीव लीन होतात. हा अनुभव निद्रेमध्ये प्रत्यही येतो. सृष्टिकाली ती मूलप्रकृती, जीवकर्मपरिपक्व दशला आल्यामुळे माया, अविद्या, तामसी अशा तीन रूपाने प्रकट होते. विशुध्दसत्वप्रधान जी माया, तिये ठायी जे चैतन्य प्रतिबिंबित होते, तोच सृष्टीच्या पूर्वी ईश्वर होतो. त्याला अव्याकृत व अंतर्यामी म्हणतात. तोच जगत्स्रष्टा पूर्णब्रह्मचैतन्यरूपाने तामसीमध्ये प्रतिबिंबित होऊन पंचभूतरूपाने जगाला उपादानकारण होतो. जसा

कोळी तंतूला निमित्तोपादान होतो, तसा ईश्वर स्वप्राधान्याने निमित्तकारण आणि स्वोपाधीने उपादानकारण होतो.

अपवाद : कारणावाचून कार्य होत नाही; या न्यायाने रज्जुसर्पवत ब्रह्मरूपी मायेने भासलेले जग मुळीच नाही, हा निर्धार करणे तो अपवाद होय. ईश्वरोपाची माया (मिथ्या) व जीवोपाधी अविद्या (नसणारी) या दोहोंपासून झालेला जगत्भ्रम सत्य कसा ? असे विचाराने जाणून ब्रह्मावाचून काही नाही व ते ब्रह्म मी आहे, असे जो अनुबंधचतुष्टयुक्त अनुभवाने जाणतो, तो जीवन्मुक्त होतो.

१) अनुबंधचतुष्टय

१. अधिकारी २.विषय ३. प्रयोजन ४.सम्बन्ध

१) अधिकारी : मल विक्षेप रहित होऊन आवरण निवृत्यर्थ साधनचतुष्टय संपन्न तोच अधिकारी होय. उत्तम, मध्यम व कनिष्ठ असे अधिकाराचे तीन प्रकार आहेत

अ)उत्तम : संशय विपर्यासादि प्रतिबंधरहित साधनचतुष्टय संपन्न ज्याचे चित्त शुध्द होऊन महावाक्यान्तर्गत "तत् त्वं" या पदाशी वृत्ती अखण्डार्थ होऊन सद्गुरु मुखाने उच्चारण केलेल्या "तत्वमसि" इत्यादी महावाक्याचे श्रवण करता साक्षात्कार होतो.

ब)मध्यम : ज्यास प्रमेय संशयादिकाचा प्रतिबंध असेल त्यास 'मननाने' प्रमेय संशय निवृत्तिकरा अपरोक्षानुभूति येणे.

क)कनिष्ठ : ज्यास पुनःपुनः विपरीत भावनारूप भ्रम उत्पन्न होत असेल या 'निदिध्यासान' भ्रमनिरास होऊन आत्मसाक्षात्कार होतो.

वरील अधिकारी पुरुषास खालील साधनचतुष्टी संपन्न असणे आवश्यक आहे. साधनचतुष्टय :

१)विवेक २) वैराग्य ३) शमादिषट्क संपत्ति ४) मुमुक्षु ही चार साधने.

१)विवेक : सत्शास्त्र श्रवणाने, सत्संगतीने 'आत्मा' अविनाशी, चंचल, अपरिवर्तनशील असून तद्व्यरिक्त सर्व 'अनात्मवर्ग' विनाशी, चंचल परिवर्तनशील आहेत असे कळणे व तसा निश्चय होणे यासच 'विवेक' म्हणतात.

२)वैराग्य : या लोकापासून तो थेट ब्रह्मलोकापर्यंत अनुकूल मानलेल्या भोग्य-सुखाच्या त्यागाच्या इच्छेस "वैराग्य" म्हणतात.

३)षट्कसंपत्ति :

१) शम : मनोनिग्रह परमार्थ प्रतिबन्धक वासनांचा निग्रह.

२) दमः चक्षुरादि बाह्येद्रियांस परमार्थ प्रतिबन्धक विषयापासून आवरणे. अर्थात

॥ वेदान्त, दर्शन आणि परिचय ॥

इन्द्रियनिग्रह म्हणजे दम.

३) तितिक्षा: सुख दुःखात समता रहाणे.

४) उपरति: लौकीक वैदिक सर्व साधनांचा विधिपूर्वक त्याग करणे

५) श्रद्धा: गुरुवाक्यावर विश्वास ठेवणे, सत् वस्तूबद्दल धारणा करणे.

६) समाधान: श्रवणादिक होत असता मनाचे समाधान करणे, चित्ताची एकाग्रता करणे.

४) मुमुक्षुत्व: अज्ञान व तत्कार्य बन्धनिवृत्तिरूप व परमानंदरूप जो 'मोक्ष' त्याच्या प्राप्तीच्या तीव्र, उत्कट इच्छेस मुमुक्षुता म्हणतात. कित्येकाला नित्यानित्य विचार जाहला तरी विषयाभिलाष असतो. तो ज्ञानाला प्रतिबंधक होतो. म्हणून वैराग्य पाहिजे व ते असताही कित्येकाला कोपताप होतो, म्हणून शमादिक पाहिजे व तेही असले तथापि सगुणोपसकाला मोक्षाची इच्छा होत नाही म्हणून मुमुक्षुत्वही पाहिजे.

२) विषय :

जीव ब्रह्मयैक्यज्ञान युक्तीने व प्रमाणाने सांगणे हाच अध्यात्म ग्रंथाचा विषय आहे.

३) प्रयोजन :

सकल दुःख निवृत्तिरूप व परमानंद प्राप्त करणे "मोक्ष" प्राप्त होणे.

४) सम्बन्ध :

१) वेदान्तग्रंथ व जीव ब्रह्मयैक्यज्ञान याचा प्रतिपाद्य प्रतिपादक भाव सम्बन्ध आहे.

२) अधिकारी मोक्षरूप फलाची इच्छा करतो म्हणून अधिकारी व फल प्राप्यप्रापकभावसंबंध आहे

३) विचाराचा कर्ता अधिकारी व कर्तव्य विचार यांचा कृतकर्तृत्वभाव संबंध म्हणतात.

४) विचाराद्वारा ग्रंथ ज्ञानाचा जनक आहे. उत्पन्नकर्त्यास जनक म्हणतात. उत्पन्न होणाऱ्यास जन्य म्हणतात. म्हणून जन्यजनकभाव संबंध आहे म्हणून जिवब्रह्मयैक्यभाव जन्य आहे.

अधिकारी पुरुषास ब्रह्मज्ञानाची साधने:

अ) अंतरंग साधने - १) विवेक २) वैराग्य ३) षटक साधने ४) मुमुक्षुत्व

५) श्रवण ६) मनन ७) निदिध्यासन ८) तत्त्वम्पदार्थशोधन.

ब) बहिरंग साधने - यज्ञादिक कर्मे व उपासना.

१) श्रवण: उपक्रमोपसंहारादि षड्लिंगे पाहून युक्तीपूर्वक वेदान्तवाक्याचा विचार करणे.

॥ वेदान्त, दर्शन आणि परिचय ॥

उपक्रमोपसंहारादी सहांची लक्षणे

गुरुः- १) उपक्रमोपसंहार, २) अभ्यास, ३) अपूर्वता, ४) फल, ५) अर्थवाद आणि ६) उपपत्ती अशी सहा लक्षणांची नांवे आहेत.

१) उपक्रमोपसंहार-

(पंचीकरण - मराठी)

शिष्यः- उपक्रम आणि उपसंहार म्हणजे काय ?

गुरुः- प्रकरणाच्या योगाने प्रतिपाद्य जो अर्थ त्याचे प्रकरणाच्या आरंभी जे प्रतिपादन करतात त्यास उपक्रम म्हणतात व शेवटी जे प्रतिपादन करतात त्यास उपसंहार म्हणतात. उदाहरणार्थ, छांदोग्योपनिषदाच्या सहाव्या अध्यायात प्रकरणाच्या योगाने प्रतिपाद्य जी एका अद्वितीय आणि स्वगत, सजातीय व विजातीय या भेदांचाचून असणारी ब्रह्मवस्तू तिचे प्रतिपादन प्रकरणाच्या आरंभी करून, प्रकरणाच्या शेवटी हे सर्व जग आत्मरूप आहे, असा उपसंहार केलेला आहे.

(प्राकृत मनन आणि आत्मचिन्तन)

सामवेदामध्ये सद्गुस्तु प्रथम एकच होती असा उपक्रम करून, एतद्गुप्त हे सर्व सत्य हाच आत्मा तू आहेस असा उपसंहार केला म्हणजे आज हे दिसणारे जग पूर्वी सत् (असणारे) होते, हा वेदांनी उपक्रम (आरंभ) करून, त्या जगाचा उपसंहार (लय) त्याच ब्रह्मस्वरूपी सांगितला. ते उपक्रमोपसंहाररूप पहिले लिंग.

(छांदोग्य उपनिषद)

उत्पत्तीपूर्वी केवळ सत्च होते. काही विद्वान म्हणतात, त्यापूर्वी केवळ असत्च होते. त्या असत्पासून सत् झाले. असत्पासून (अभावापासून) सत् (भाव) कसा निर्माण होईल ? म्हणून हे बाळा, (उत्पत्ति) पूर्वी सत् असावे.

२) अभ्यास -

१. दोरीने बांधलेला पक्षी इकडे तिकडे (दहादिशेला) उडू पाहतो. परंतु दुसरीकडे जावयास न मिळाल्यामुळे तो परत बंधनातच गुंतून पडतो. तद्रत, हे पुत्रा, मानवी मन हे दहादिशेकडे वेगाने जाऊन कोठेही आश्रय न मिळाल्यामुळे परत प्राणामध्येच आश्रय करते. प्राण हे मनाचे बंधन होय. म्हणून वाणी मनामध्ये, मन प्राणामध्ये, प्राण तेजामध्ये आणि तेज परादेवतेत विलीन होते. हे श्वेतकेतू, अणिमा नामक सुक्ष्म रूपात हे सर्व सामावलेले आहे. जीवनाचे अंतिम सत्य, आत्मा हेच असून ते (अंतिम) सत्य तूच आहेस.

२. मधुमक्षिकांनी विविध ठिकाणांच्या वृक्षांमधून जमविलेल्या रसाचा ज्याप्रमाणे मध हा एकच रस बनतो. त्यापैकी कोणत्याच रसाला आपण अमुक वृक्षाचा रस आहे असे माहित नसते. तद्रत सर्व भूतमात्रांना ते सत् मधून निर्माण होऊनसुध्दा

॥ वेदान्त, दर्शन आणि परिचय ॥

आपण सत्मधून निर्माण झाले हे समजत नाही. (या अज्ञानामुळे) जे यालोकी व्याघ्र, सिंह, लांडगा, डुक्कर, कीटक, पतंग, डास किंवा मच्छर याच्या जन्माला आलेले असतात ते (मृत्यूनंतरही) पुनःपुन्हा जन्म घेतात. असा हा सुक्ष्मरूपी आत्मा असतो. हे सर्व (भूतजात) आत्मस्वरूप आहे हेच सत् आहे. हे श्वेतकेतू, तो आत्मा तूच आहेस.

३. पूर्ववाहिनी नद्या पूर्वेकडे वाहतात, आणि पश्चिमवाहिनी नद्या पश्चिमेकडे वाहतात. असे असूनही या साऱ्या नद्या समुद्रास मिळतात. नद्याचे जल हे समुद्राच्या पाण्याच्या बाष्पीभवनातूनच निर्माण होत असल्याने नद्या समुद्रापासूनच उत्पन्न होऊन समुद्रातच जाऊन मिळतात आणि (अखेरीस) समुद्ररूप होतात. (त्यावेळी) त्यांना आपण अमूक नदी, तमूक नदी आहोत असे जाणवत नाही. तद्गत सत्पासून उत्पन्न होऊनसुद्धा समस्त भूतमात्रांना सत्पासून उत्पन्न झालो आहोत हे माहिती नसते. असा हा सुक्ष्मरूपी आत्मा असतो. हे सर्व (भूतजात) आत्मस्वरूप आहे हेच सत् आहे. हे श्वेतकेतू, तो आत्मा तूच आहेस.

४. वृक्षाच्या मुळावर, खोडावर किंवा शेंड्यावर आघात केला तरीही तो (न सुकता) जिवंत राहून (जीवनरूपी) रसाचा स्राव करतो. तो हा वृक्ष जीव व आत्म्याने विशाल होत राहतो आणि जीवनरस शोषून घेत आनंदात जगतो. जीव ज्याला सोडील ते मरते (नाश पावते) परंतु जीवाचा मात्र नाश होत नाही. हाच तो सुक्ष्मस्वरूपी आत्मा आहे. हे सर्व सदात्मक आहे. हेच सत्य होय.

५. वटबीज फोडले असता त्यातील सूक्ष्म भाग तुला दिसत नाही परंतु त्याच सूक्ष्म भागापासून हा महान वटवृक्ष निर्माण झालेला तुला दिसत आहे. तेव्हा (सूक्ष्म सत्पासून हे नामरूपात्मक स्थूल जगत् निर्माण झाले आहे त्यावर विश्वास ठेव.) असा हा सुक्ष्मरूपी आत्मा असतो. हे सर्व (भूतजात) आत्मस्वरूप आहे हेच सत् आहे. हे श्वेतकेतू, तो आत्मा तूच आहेस.

६. मीठाचा खडा पाण्यात टाकून ठेव आणि उदया सकाळी माझ्याकडे ये. श्वेतकेतूने तसे केल्यावर आरुणि त्याला म्हणाले, आता रात्री पाण्यात घातलेले मीठ आण. श्वेतकेतूने पाण्यात हात घालून पाहिले परंतु त्याला ते सापडले नाही. मीठ पाण्यात असूनही तुला दिसत नाही त्याप्रमाणे शरीरात असलेले सत् दिसत नाही. परंतु पाण्याची चव घेतल्यानंतर त्यात मीठ आहे हे जसे अनुमानाने समजेल तसेच सत् हे अस्तित्व अनुमानाने जाणता येईल. असा हा सुक्ष्मरूपी आत्मा असतो. हे सर्व (भूतजात) आत्मस्वरूप आहे हेच सत् आहे. हे श्वेतकेतू, तो आत्मा तूच आहेस.

७. चोरांनी एखाद्या पुरुषाला डोळे बांधून गांधार देशातून निर्जन अरण्यात

॥ वेदान्त, दर्शन आणि परिचय ॥

आणून त्याहूनही निर्जन प्रदेशात सोडून दिले की तो पूर्व, उत्तर, दक्षिण किंवा पश्चिम दिशाकडे तोंड करून ओरडत सुटेल की, हे बांधवानो चोरांनी मला डोळे बांधून इथे आणून सोडून दिले. एखाद्या दयाळू माणसाने त्याचे डोळे सोडून त्यास गांधर देशाची दिशा सांगायी आणि तो हुशार व बुद्धिमान माणूस एका गावाहून दुसऱ्या गांवास लोकांना विचारीत, विचारीत स्वतःच्या देशास पोहोचावा, तद्गत गुरुच्या सहाय्याने पुरुष सत्च्या ज्ञानाप्रत जाऊन पाहोचतो (त्यास सत्चे ज्ञान होते) देहपात होईपर्यंत त्याला (सत्शी एकरूप होण्यास) उशिर असतो. देहपात झाला की तो सत्शी एकरूप होतो. असा हा सुक्ष्मरूपी आत्मा असतो. हे सर्व (भूतजात) आत्मस्वरूप आहे हेच सत् आहे. हे श्वेतकेतू, तो आत्मा तूच आहेस.

८.ज्वरग्रस्त पुरुषाला बांधव विचारतात, तू मला ओळखतो का? जोपर्यंत त्याची वाक् मनामध्ये, मन प्राणात, प्राण तेजात आणि तेज परादेवतेमध्ये विलीन होत नाही तोपर्यंत तो सर्वांना ओळखतो. संसारी पुरुषाच्या मरणक्रमाप्रमाणेच विद्वान पुरुष सत्ला क्रमाक्रमाने जाणतो. परंतु जेव्हा त्याची वाक् मनामध्ये, मन प्राणात, प्राण तेजात आणि तेज परादेवतेमध्ये विलीन होते तेव्हा तो सत्ला जाणत नाही. तोच हा सुक्ष्मरूपी आत्मा आहे. हे सर्व सदात्मक आहे. हे श्वेतकेतू, तू तेच आहेस.

९.राजपुरुष एखाद्या पुरुषाला हात बांधून आणतात आणि सांगतात, याने चोरी केली, याने अपहार केला, याच्यासाठी परशु तापवा, याला दिव्य करू दे. जर त्या पुरुषाने चोरी केली असूनही, चोरी केली नाही असे खोटे सांगितले तर तो अनृतमय व अनुतवेष्टित होतो, आणि तप्त परशु हातात घेताच (खोटे बोलल्यामुळे) त्याचा हात भाजतो. राजपुरुष त्याला ठार मारतात. परंतु त्याने चोरी केली नसेल तर (सत्यप्रभावामुळे) तो सत्यमय आणि सत्यवेष्टित होतो आणि तप्त परशु हातात घेताच(सत्यवेष्टित असल्यामुळे)त्याचा हात भाजत नाही आणि राजपुरुष त्याला सोडून देतात.सत्यवेष्टित पुरुष जसा दग्ध होत नाही, त्याचप्रमाणे सत्ला जाणणारा पुरुषही संसारात लिप्त होत नाही. हे सर्व सदात्मक आहे. तेच सत्य आहे. हे श्वेतकेतू, तू तेच आहेस.

३)ब्रह्माची अपूर्वता

शिष्य:- अपूर्वता म्हणजे काय ?

गुरु:- प्रकरणाने प्रतिपादित अशा अद्वितीय वस्तूचे इतर प्रमाणांनी जे अविषयीकरण प्रतिपादन होण्याची शक्यता,त्यास अपूर्वता म्हणतात. श्रुतीशिवाय दुसऱ्या कोणत्याही प्रमाणांनी ब्रह्म अप्रतिपाद्य आहे असे जे उपनिषदांत सांगितलेले आहे त्यावरून, किंवा ब्रह्म स्वप्रकाशरूप असल्यामुळे ते

जाणून घेण्याच्या दुसऱ्या कोणत्याही प्रमाणांची जरूरी नाही. त्यावरून ब्रह्माच्या ठिकाणी ही अपूर्वता आहे असे जाणावे.

४) फलाचे लक्षण

शिष्य:- फल म्हणजे काय ?

गुरु:- प्रकरणाच्या योगाने प्रतिपादित होणाऱ्या आत्मज्ञानाचे किंवा आत्मज्ञानाच्या श्रवणादी साधनांच्या अनुष्ठानाचे जे प्रयोजन व ज्यासंबंधने श्रुतीत त्या त्या ठिकाणी वचने ऐकू येतात किंवा उल्लेख पाहण्यात येतात, त्या प्रयोजनास फल म्हणतात. उदाहरणार्थ, "ब्रह्मनिष्ठ आचार्यांच्या (गुरुच्या) उपदेशाने पुरुष आत्म्यास जाणतो," "ब्रह्म जाणणारा ब्रह्मरूपच असतो," "आत्मतत्त्व जाणणारा शोकसागर तरून जातो," इत्यादी म्हणजे गुरुद्वारा झालेल्या श्रवणादिक साधनांच्या योगाने तयार होते म्हणून सांगितले जाणारे जे ज्ञानप्राप्तीरूप प्रयोजन व त्या ज्ञानाने होणारी जी मोक्षप्राप्ती तिला फल म्हणतात.

५) अर्थवादलक्षण

(पंचीकरण - मराठी)

शिष्य :- अर्थवाद म्हणजे काय ?

गुरु :- प्रकरणाने प्रतिपादित अशा अद्वितीय ब्रह्मस्वरूपाची त्या त्या ठिकाणी केलेली जी प्रशंसा (स्तुती) तिला अर्थवाद म्हणतात. उदाहरणार्थ, "समग्र प्रपंचाचे अधिष्ठान जे ब्रह्म त्याच्या श्रवणाने, श्रवण न केलेला असा सर्व प्रपंच श्रवण केल्यासारखा होतो," त्याचप्रमाणे "ब्रह्माचे ज्ञान झाल्याने न जाणलेले असे सर्व जग जाणल्यासारखे होते" इत्यादी प्रकारची जी प्रशंसा छांदोग्योपनिषदात केलेली आहे तिला अर्थवाद म्हणतात.

(प्राकृत मनन आणि आत्मचिन्तन)

उत्पत्ति, स्थिती, लय, प्रवेश, नियमन, पदार्थशोधन, फल हे सात अर्थवाद.

(१) ब्रह्मापासून जग उत्पन्न होते.

(२) वाचते व

(३) त्याच रूपी लीन होते.

(४) बिंबप्रतिबिंबन्यायाने मस्तक भेदून जीवरूपाने ब्रह्म शरीरी प्रविष्ट होते.

(५) अंतर्गामी रूपाने, ब्रह्म पृथ्वीदिकांचे नियमन करते.

(६) तत् पदाचे लक्ष्य सत्यज्ञानानंदरूप ब्रह्म व त्वं पदाचे लक्ष्य कूटस्थ साक्षी प्रत्यक् ब्रह्म इत्यादी पदार्थशोधन.

(७) जीव हा स्वयं ब्रह्मरूप असून ज्ञानाने ब्रह्म होतो हे फल. असे सात अर्थवाद मिळून ही सहा लिंगे. याहीकरून तात्पर्यावधारण करणे हे श्रवण होय. अस्तु.

प्रधानाने पाठवलेल्या सैन्याने जय मिळवला, तो आपणच मिळवला असे जसे राजा म्हणतो, तसे रागादिकांनी प्रेरित करणांनी केलेले कर्म, मूढ मी केले असे म्हणतो. ते मिथ्या होय.

६) उपपत्तिस्वरूपवर्णन

(पंचीकरण - मराठी)

शिष्य :- उपपत्ती म्हणजे काय ?

गुरु :- उपपत्ती प्रतिपादित अशा अद्वितीय आत्मवस्तूचे दृष्टान्ताने जे प्रतिपादन करणे त्यास उपपत्ती म्हणतात. उदाहरणार्थ, "मृत्तिकेचा पिंड जाणल्याने, घटशरावादिक (मातीची निरनिराळ्या तऱ्हेची भांडी) सर्व मृत्तिकार मृत्तिकामय आहेत असे समजून येते," व "घटादिकांच्या नामरूपांचे मिथ्यत्व समजून येते," तसेच "एक सुवर्ण जाणल्याने कडी, कुंडले इत्यादी त्याचे सर्व अलंकार सुवर्णमय आहेत असे समजून येते., कडी, तोडे, कुंडले इत्यादी सर्व विकासांचा केवळ तोंडाने उच्चार करावयाचा आहे. वास्तविक ते खरे नाहीत. खरे ते एक सुवर्णच आहे," इत्यादी दृष्टान्त जे छांदोग्यापनिषदात दिलेले आहेत ते अशा रितीने दृष्टान्त देऊन युक्तीच्या विचाराने नामरूपात्मक सर्व जगाच्या खोटेपणाचे निराकरण करून, अद्वितीय ब्रह्माचे जे प्रतिपादन करणे त्याला उपपत्ती म्हणतात. अशा रितीने उपक्रमोपसंहारादी सहा लक्षणांच्या योगाने सर्व वेदान्त वाक्यांचे तात्पर्य अद्वितीय ब्रह्माच्या ठिकाणी आहे असे समजल्यानंतर, म्हणजेच श्रवण म्हणतात ते केल्यानंतर मग मनुष्याने मनन करावे.

अ) आपातत : श्रवण-संतसंगतीने, श्रद्धापूर्वक भक्तीने केलेले सत्शास्त्र श्रवणास आपातत श्रवण असे म्हणतात.

ब) अंगी श्रवण : श्री गुरुमुखाने उच्चारण केलेले तत्वमासि इत्यादी महावाक्य कानाने श्रद्धापूर्वक ऐकणे, श्रवण करणे यास अंगीश्रवण म्हणतात.

क) अंगश्रवण: संशय भ्रमादिकांच्या निवृत्तीसाठी पुनःविचाररूपश्रवण म्हणजेच अंगश्रवण होय.

२) मनन : ब्रह्मात्मैक्यनिश्चयास साधकयुक्ति आणि भेद निश्चयास बाधकयुक्ति असे युक्तिपूर्वक जे अद्वैत ब्रह्मचिंतन त्यास मनन असे म्हणतात.

अ) साधक युक्ती :

१) जीव हा ब्रह्माशी अभिन्न आहे.

२) जीव तत्त्वतः सत्-चित्-आनंदरूप असल्यामुळे ईश्वर चैतन्याप्रमाणे तो ब्रह्माशी अभिन्न आहे.

ब) बाधक युक्ती :

१) जीव ईश्वराचा भेद २) जीव जीवाचा भेद ३) जीव जडाचा भेद ४) जड

ईश्वराचा भेद ५)जडजड भेद

या पाच प्रकारचा भेद भ्रांती होय. ही भ्रांति तात्विक अद्वैत निश्चयास प्रतिबंधक व दुःख हेतू आहे. या भेद भ्रांतीमुळेच आपल्या अद्वैत स्वरूपाची यथार्थ ओळख होण्यास प्रतिबंध निर्माण होतो. वरील पाच भेदा व्यतिरिक्त खालील प्रमाणे अन्य भेद आहेत.

१) स्वगत भेद २) सजातीय भेद ३)विजातीयभेद ४)देश भेद ५) काल भेद ६) वस्तु भेद

१) जीव-ईश्वर भेद- बिंब-प्रतिबिंब दृष्टान्ताने विचार करावा म्हणजे निरास होतो तो असा,दर्पणातील प्रतिबिंब मुखाहून म्हणजे बिंबाहून भिन्न भासत असले तरी वस्तुतः त्यात भेद नसून एकच असते. त्याचप्रमाणे व्यष्टी अज्ञानांत किंवा शुध्द सत्व गुणात्मक बुध्दीस कुटस्थ चैतन्याचे प्रतिबिंबरूप असेलेले जीवन चैतन्य हे जरी त्या ईश्वर चैतन्याहून भिन्न निराळे,वेगळे वाटत असले तरी तत्वतः जीव-ईश्वराची अधिष्ठानभूत असलेले कुटस्थ आणि ब्रह्म ही दोन्ही एकच आहेत.

॥ दर्पणीचे दुसरे भासे । परि ते असे एकेचि ॥

आरशांत भासणारे प्रतिबिंब हे बिंबभूत मुखाहून, बिंबभूत कोणत्याहि पदार्थापेक्षा निराळे, भिन्न आहे, असे वाटते, तरीपण ते तत्वतः केवळ भिन्न नसते. तद्वत एकाच चैतन्याचे ठिकाणी भासणारा जीव ईश्वर हा भेद कल्पित असून वास्तविक चैतन्य एकच एक आहे. किंवा ' बुध्दि प्रतिबिंबित' जीवचैतन्यांत, व 'माया प्रतिबिंबित' ईश्वरचैतन्यांत बुध्दि व माया व या दोन उपाधीमुळे जो भेद आहे, असा वाटतो तो कल्पित आहे. वस्तुतः मूळ चैतन्यांत भेद नसून ते एकमेवाद्वितीय आहे. या रीतीने 'भेद-बाधक' युक्तीने 'मनन' करून या भेदभ्रांतीरूप प्रतिबंधाची निवृत्ति झाल्यावर 'मी कोण आहे; अशा 'अध्यात्मविचारा ' ने मी अखंड सच्चिदानंद ब्रह्मरूप आहे. असा ब्रह्मात्मैक्य निश्चय करावा.

उपाधीमुळे जो भेद आहे, असा वाटतो तो कल्पित आहे. वस्तुतः मूळ चैतन्यांत भेद नसून ते एकमेवाद्वितीय आहे. या रीतीने 'भेद-बाधक' युक्तीने 'मनन' करून या भेदभ्रांतीरूप प्रतिबंधाची निवृत्ति झाल्यावर 'मी कोण आहे; अशा 'अध्यात्मविचारा ' ने मी अखंड सच्चिदानंद ब्रह्मरूप आहे. असा ब्रह्मात्मैक्य निश्चय करावा.

२) जीव-जीवांचा भेद : जीव जीवांत परस्पर भेद आहे, असे वाटणे ही 'भ्रांति' होय या भ्रांतीमुळेच जीव परस्परांविषयी द्वेष, मत्सर करतात व त्यामुळे दुःखासच प्राप्त होतात. म्हणून हा भेदभ्रमहि हितावह नसून भयावह आहे. हे

सर्वानुभूत आहे. या भ्रांतीच्या निवृत्तिसाठी घटाकाश' या दृष्टांताचा विचार करू. तो असा की, निरवयव असल्यामुळे महाकाश हे सर्वत्र व्याप्त आहे. पन्नास घटात व्याप्त असलेल्या महाकाशांच्या कल्पित अशा प्रत्येक भागास, घटाकाश असे नांव प्राप्त होते. ती घटाकाशे घटाच्या उपाधीमुळे भिन्न भिन्न दिसत असली तरी, तो त्या घटाकाशांचा रस्परामधील भेद हा औपाधिक, कल्पित असल्यामुळे ती घटाकाशे तत्त्वतः व्यापक महाकाशाहून भिन्न नसून एकरूपच आहेत. त्यांचप्रमाणे अनेक बुध्दीच्या उपाधीनें एकच शुध्द चैतन्य भिन्न भिन्न रूपे करून जीव रूपाने भासत असले तरीहि, तो भेद कल्पित असल्यामुळे सर्व जीव तत्त्वतः अधिष्ठानभूत ब्रह्मचैतन्याहून भिन्न नसून एकच आहे. असा निश्चय करावा आणि परस्परंतील द्वेष, मत्सर यांचा त्याग करावा. याविषयी श्री तुकाराम महाराज म्हणतात -

॥ कोणाहि जीवाचा न घडो मत्सर । वर्म सर्वेश्वर पूजनाचे ॥

जीव जीवांत भेद भासतो तो कल्पित, वास्तविक सर्व जीव ब्रह्मचैतन्यरूप आहेत, असें जाणून कोणत्याहि जीवाचा मत्सर करू नये, हेच त्या सर्वात्मक, सर्वव्यापक ईश्वराच्या पूजनाचे मुख्य वर्म आहे.

३) जीव-जडाचा भेद : जीव आणि पंच विषयादी जड भोग्य पदार्थ यांमध्ये भेद जाणून जीवास 'भोग्य - भोक्तृत्व - भ्रांति' होते. म्हणजेच पंच विषयाच्या 'सत्यत्वा' ची कल्पना करून ते माझे 'भोग्य' आहेत आणि मी त्या भोग्यांचा भोक्ता आहे, अशा भ्रमास प्राप्त होतो. मग भोग्य सुखाच्या आशेने, विषयासक्तीमुळे नाना तःहेच्या विषयप्राप्तीच्या मागे एकसारखा धांवत सुटतो. सारखी धडपड चालू असते. किंबहूना इंद्रियसुख, देहसुख मिळविण्यासाठी आजन्म, कष्ट सोशीत असतो व त्या भोग्य वस्तूपासून हव्या त्या मार्गाने, लाभेल त्यावेळी जुळेल त्या प्रकाराने, शक्य तेवढे विषयसुख आपल्या पदरी, ओढून घेण्याचा प्रयत्न करतो. शेवटी सुखार्थ विषयाकडे झालेतरी, प्रवृत्ती भोग्याच्या प्राप्तार्थ केलेली सारी खटपट, परिणामी व्यर्थ ठरते व दमून थकून केवळ शीणच पदरी पडतो. रम्य सुखाच्या, चिरशांतिमय सुखाच्या आशा सर्व दुराशा ठरून जीवनाची एक 'शोकांतिकाच' होते. असा एक पाठशिवणीचा खेळ चालू असतो. आपण सुखाच्या पाठीशी लागतो, पण सुखलाभ होत नाही आणि आपल्या पाठीशी दुःख लागलें असून दुखानें मात्र आपणांस धरलें आहे. आपण सुखाशा दुराशा ठरूनहि सोडीत नाही व दुःखही आपणास सोडीत नाही आणि यातच आयुष्य संपल्यामुळे अंत होतो, त्या आशा वासना तशाच राहतात. त्या वासनासंगामुळे पुनःजन्ममरण परंपरा भोगावी लागते. भोग्य-भोक्ता यांच्या विषयी ते जसे आहेत त्या उपाधीनेच, आपल्यास जसे दिसतात, तसेच ते

‘सत्य’ आहेत या समजुतीने त्या विषयांपैकी त्या भोग्याविषयी सुख साधनतेची बुद्धि होते. त्याविषयी तिरस्कार वाटून त्या विषयाकडे फिरकण्याचीहि बुद्धि होत नाही; पण तो भ्रम होय.

बरें ! आपण ज्या देहास व देहसंबंधी पसाऱ्यांस, भोग्यास, किंबहुना अखिल प्रपंचास ‘सत्य’ समजतो, पण त्यांत सत्य काय आहे ? आणि मिथ्या काय आहे ? या दोहोंचा विचार केला तर आपणास विचारांती असे आढळून येईल की, भोग्याच्या स्वरूपात सारखा बदल, पालट होत असतो; भोग्याचे न बदलणारे, न पालटणारे स्वरूप जर कोणतें असेल तर ते म्हणजे सतत बदलणें अखंड पालटणे, नेहमी परिवर्तन होते हे होय. पालट, बदल, परिवर्तन हा त्या भोग्याचा अंगभूत धर्म होय. एकनिष्ठ, अव्यभिचरित, असे भोग्य विषयाचे कोणतेच स्वरूप नाही. स्वदेहदृष्ट्या जन्मल्यावर स्तनपानाची अवस्था येते व लागलीच जाते, बाल्यावस्था येते व जाते, कौमार्यावस्था येते व जाते, तारुण्यहि येते व जाते, प्रौढावस्था येते व जाते, अपक्षीयतेरुप वृद्धावस्था येते व शेवटी आयुष्य संपुष्टांत येते ! व या मृत्यूलोकाचा सदाचाच निरोप घ्यावा लागतो !!

आतां मनाचा विचार केला तर तेही त्रिगुणात्म असल्यामुळे सत्व-रज-तम या गुणांपैकी ज्या गुणाचे प्राधान्य मनांत असते, त्या त्या गुणानुरुप सात्विक, राजस, तामस विषय आवडतात. त्यामुळे एकच विषय आमरण आवडतो अगर आमरण एकच विषयाविषयी अनुकूल बुद्धी राहिल असें नाही व एकाच विषया-विषयी आमरण प्रतिकूलच बुद्धी राहिल असेही नाही, तर **‘अनंत बुद्धीचे तरंग । क्षणोक्षणा पालटे रंग ॥** या श्री तुकाराम महाराजांच्या सांगण्याप्रमाणे मनाच्या वृत्तीतहि सारखा बदल, पालट क्षणोक्षणी होत असल्यामुळे कोणत्याहि विषयाविषयी अनुकूल अथवा प्रतिकूल यांपैकी कोणतीहि एक भावना निरंतर, कायम राहिल, असे मुळीच नाही. या मनाच्या बाबतीतहि भोग्य वस्तूप्रमाणे न बदलणारी गोष्ट जर कोणती असेल तर एकच एक व ती म्हणजे मनाच्या वृत्तीचे रंग पालटून, होणारा सदैव बदल ! सतत पालट !! नेहमी परिवर्तन !!! ही होय. अतएव बालपणापासून मृत्यूपर्यंत कोणताहि एक विषय आवडत नाही. त्यामुळेहि विषयांत सुखप्राप्तीच्या बुद्धीने होणारी प्रवृत्ति परिणामी व्यर्थच होते.

जीव-जडाचा भेद कल्पित आहे “साभास अंतःकरण आणि निराभास नामरूपमय उपाधिकृत असल्यामुळे “स्वप्नगत चराचराप्रमाणे” अशा अनुमान-प्रमाणरूप युक्तीने “जीव-जडाचा भेद” कल्पित आहे, असे जाणावे. शिवाय दृश्याला, भोग्याला सत्ता नसल्यामुळे द्रष्ट्याच्या आश्रयाने उत्पन्न होणाऱ्या दृष्टीबरोबर, वृत्तिज्ञानाबरोबरच दृश्याची उत्पत्ति व वृत्तिज्ञानाच्या-

दृष्टीच्या लयाबरोबर दृश्याचाहि लय होतो. जसें स्वप्नांतील पदार्थ ज्ञानापूर्वी नसतात परंतु ज्ञानाबरोबर उत्पन्न होतात व ज्ञानाच्या लयाने लय पावतात म्हणून त्या स्वप्नमय पदार्थास 'अज्ञात सत्ता' नसून फक्त 'ज्ञात सत्ता' व आहे. कारण, शुद्ध चैतन्य स्वतः मुक्त असूनहि दृष्टीच्या उपाधीमुळे त्यास द्रष्टृत्व येते व मग तो द्रष्टा दृश्यास सत्य समजतो. ती माझी भोगसाधने आहेत, असे मानून तो स्वतःस निष्कारणच बध्द, भोक्ता, जीव समजतो. याविषयी श्री तुकाराम महाराज म्हणतात -

मुक्त होता परि बलें झाला बध्द । घेरुनिया छन्द माझें माझें ॥

शुद्ध, नित्य-मुक्त अशा एकाच चैतन्यास तामस अविद्योपाधीमुळे 'दृश्यत्व भाव' व सात्विक अविद्योपाधीमुळे 'द्रष्टृत्व-भाव' प्राप्त होतो. तो दृश्य-द्रष्ट्याचा भेद कल्पित असल्यामुळे 'भोग्य-भोक्तृत्वतांतिहि कल्पित, मिथ्याच आहे. आणि दृश्य-द्रष्ट्यांतील अधिष्ठानभूत शुद्धचैतन्य नित्यमुक्त आहे. असे युक्तीने 'मनन' केल्यास भेद-भ्रांतीची कल्पितता निश्चित होते, मिथ्यापदार्थास द्रष्ट्याच्या अस्तित्वाहून वेगळे अस्तित्वच विचारान्ती सिध्द होत नाही.

४) जड ईश्वराचा भेद - हे सर्व जगत् अधिष्ठान ब्रह्माच्या प्रकाशानेच प्रकाशित होते; अर्थात् जडाच्या नामरूपात्मक उपाधीमुळे व ईश्वराच्या मायोपाधीमुळे जड व ईश्वरांत भेद असतो तो कल्पित आहे. जडाधिष्ठानभूत चैतन्य आणि ईश्वराधिष्ठानभूत चैतन्य ही दोन्ही चैतन्य तत्त्वतः एकच आहेत. याविषयी श्री तुकाराम महाराज म्हणतात

॥ विष्णुमय जग वैष्णवांचा धर्म । भेदाभेद भ्रम अमंगळ ॥

भेद तत्सापेक्ष अभेद समजणे हा निव्वळ ओंगळवाणा भ्रम असून संपूर्ण विश्व हे विष्णुस्वरूप आहे, असे जाणणे हाच वैष्णवांचा असाधारण धर्म, अर्थात् हेच वैष्णवांचे लक्षण होय.

॥ रज्जुसर्पाकार । भासियेले जगडम्बर ॥

हे त्रिगुणात्मक जगत् अधिष्ठानभूत परब्रह्मावर रज्जुसर्पाप्रमाणे मिथ्या भासत आहे. याहि दृष्टान्ताप्रमाणे "जड-ईश्वराचा भेद" कल्पित आहे. असे युक्त 'मनन' करावे.

५. जड-जडाचा भेद - हा भेद-भ्रमहि, अनुकूल - प्रतिकूल ज्ञानद्वारा दुःख हेतु आहे. सर्व जड पदार्थांहि दिसतात तसे सत्यच आहेत. असा निश्चय करून काही पदार्थाविषयी अनुकूल-सुखसाधनेची बुद्धि तर काही पदार्थाविषयी प्रतिकूल-दुःख साधनेची बुद्धि होते. या जड पदार्थांच्या सत्यत्व निश्चयामुळे उत्पन्न होणारी सुखेच्छा तीव्र स्वरूपाची असते; पण परिणामी दुराशा व दुःखच

॥ वेदान्त, दर्शन आणि परिचय ॥

पदरी पडते, असा अनुभव आहे.

या 'जड-जडाचा भेद' हि कल्पितच आहे यास युक्ति अशी, हा भेद केवळ नामरूपात्मक उपाधिकृत आहे. एकाच रज्जुच्या ठिकाणी भासणाऱ्या कल्पित, सर्प, दण्ड, भुरेषा इत्यादिकांमधील परस्परांच्या भेदाप्रमाणे 'या अनुमानरूप युक्तीने हा जड-जडाचा भेद' ही कल्पितच आहे असे जाणावे जड अशी पंचमहाभूते व भौतिक पदार्थ सर्व प्रकृति कार्य असल्यामुळे अर्थात् तमोगुण प्रधान असल्यामुळे त्यांत ज्ञानशक्ति व क्रियाशक्ति अशी संभवत नाही; कारण, कोणताहि 'जड-पदार्थ' चेतनाधिष्ठानाविना, चेतन अशा प्रेरणाविना कार्यप्रवण होऊ शकत नाही व तसा जड पदार्थ स्वतंत्र कार्यप्रवण झाल्याचे किंवा चेतनाधिष्ठानाविना कार्य उत्पन्न करीत असल्याचे व्यवहारांत कोठेहि आढळत नाही. संपूर्ण विश्वाला चेतन परमात्माच अधिष्ठानरूपाने निमित्त कारण आहे आणि चैतन्याच्या अधिष्ठानावर, आश्रयावर कल्पित त्रिगुणात्मक माया परिणामरूपाने जगार्चे उपादान - कारण आहे. सारांश एकाच चेतनाधिष्ठानाच्या सत्तेने सत्तावान होणाऱ्या आणि चेतनाधिष्ठानाच्या स्फुर्तिने प्रकाशित होणाऱ्या कल्पित अनेक जडपदार्थात् परस्परांमधील भासणारा असा परस्परांचा भेदही 'कल्पित' च आहे असे युक्तिद्वारा मनन' करावे. याशिवाय अर्थात् उपयुक्त पांच भेदाव्यतिरिक्त काही मंदबुद्धि पुरुष 'ईश्वर-ईश्वरांतहि भेद' मानतात, पण तोही उपासनाविघातक असल्यामुळे दुःखहेतु असून कल्पितच आहे. त्याविषयी कांहीसा विचार करुं -

वैदिक सिध्दांतात अनेक देव नाहीत; ब्रह्मात्मैक्यापरोक्ष पर्यवसायी 'हरिहर' याची सगुणोपासनाहि मान्य आहे. म्हणूनच आपल्या साधुसंतांना प्रतिमा पूजा व उपासना मान्य होत्या. पण हरि-हराव्यतिरिक्त 'हेंदरी शेंदरी दैवते' की जी 'क्षुल्लक, जीवदशेतील' असून त्यांची स्वरूपे, उपासना पध्दति आणि उपासकही राजस व तामस असल्याचे दिसून येते, त्या 'शुध्द थोर भक्ति' म्हणून मान्य नाहीत, हे मात्र खास कारण, त्या उपासना विधिबाह्य, अविहित अर्थात वेदशास्त्र संवादी नसल्यामुळे ज्ञानफल-पर्यावसायी नाहीत. असो.

एकाच चैतन्याच्या ठिकाणी उपाधि भेदाने वेगळे असलेले 'हरि व हर या 'ईश्वर-ईश्वरांत' मात्र भेद नाही. याविषयी श्री तुकाराम महाराज म्हणतात -हरि आणि हर या दोन्ही ईश्वरचैतन्यांत तत्त्वतः मूळ स्वरूपांत मुळीच भेद नसून ती दोन्ही चैतन्ये एकच आहेत. त्यामुळे हे 'हरि-हरांच्या उपासकानों । हरि-हरां भेद । नाही करु नका वाद । तो भेद उपाधिकृत असल्यामुळे कल्पित आहे, असे युक्तीने 'मनन करुन हरि-हरांतील ईश्वरांच्या दोन

उपाधिकृत स्वरूपांतील भेद मिथ्या असल्याचे जाणावे तसा निश्चय करावा.

वरील पाच भेदा व्यतिरिक्त खालीलप्रमाणे अन्य भेद आहेत.

१.स्वगत भेद : पदार्थाच्या स्वरूपान्तर्गत अवयवभेदास स्वगत भेद म्हणतात अर्थात हा स्वगत भेद सावयव पदार्थात असतो. अर्थात जे पदार्थ उत्पन्न होणारे असतात ते सावयव असतात. ब्रह्म हें अनादि, उत्पत्तिरहित आहे. ते कोणाचे कार्य नाही व कोणाचें कारणहि नाही. म्हणून ब्रह्म सावयव नसून निरावयव, निरंश, नित्य सिध्द होण्यास्तव ब्रह्मस्वरूपांत स्वगत-भेद संभवत नाही.

२.सजातीय भेद : दोन समान जातीय पदार्थांच्या स्वरूपांमधील भेदास 'सजातीय-भेद' म्हणतात. ब्रह्म एकमेवद्वितीय आहे. ब्रह्माच्याच जातीचा दुसरा पारमार्थिक सत्तावान् असा दुसरा कोणताहि चेतन पदार्थच नाही. म्हणून ब्रह्मास 'सजातीय भेद संभवत नाही. जीव जरी चेतन आहे, तरी पण वस्तुतः तोहि ब्रह्मरूपच असल्यामुळे ब्रह्मास 'सजातीय भेद संभवत नाही. जीवही परमार्थ कूटस्थ स्वरूपाने सर्वास्थित ब्रह्माप्रमाणेच सत्-चित्-आनंद-अद्वयरूप असल्यामुळे अर्थात् लक्षणसाम्यात् "एकत्वसिध्दि" या न्यायानें जीव ब्रह्मरूपच आहे. अताएव अखंड ब्रह्मचैतन्य सजातीय-भेद' रहित आहे.

३. विजातीय भेद :- दोन भिन्न जातीय पदार्थांच्या स्वरूपांमधील भेदास 'विजातीय भेद' म्हणतात. ब्रह्म त्रिकालाबाधित 'कूटस्थ-नित्य आहे. ब्रह्म पारमार्थिक सत्तावान आहे. प्रपंचास स्वतंत्र सत्ता-स्फूर्तिचा अभाव असल्यामुळे मिथ्या प्रपंच ब्रह्मास विजातीय भेद करू शकत नाही. ब्रह्माव्यतिरिक्त प्रपंचास सत्ताच सिध्द होत नसल्यामुळें ब्रह्मास जगतामध्ये 'विजातीय भेद' संभवत नाही हेच खरे. त्याचप्रमाणे ब्रह्म, देश-काल-वस्तुभेदशून्य आहे. याविषयी श्रुति सांगते 'सत्यम् ज्ञानमनन्तम् ब्रह्म. ब्रह्म सत्यस्वरूप, ज्ञानस्वरूप आणि 'अनन्त' म्हणजे देश-काल-वस्तुभेदशून्य येथे संभवत नाही तो असा.

४.देश भेद :- ब्रह्म हें विभु, व्यापक, अपरिच्छिन्न असल्यामुळें त्यांत देश भेद संभवत नाही. परिच्छिन्न वस्तूत पूर्वपश्चिमादि 'देश-भेदा' ची सिध्दी होत असते. पण व्यापक, अपरिच्छिन्न ब्रह्माच्या ठिकाणी देश-भेद संभवत नाही. शिवाय जी वस्तु देश परिच्छिन्न असते 'देश-भेदयुक्त असते त्याच वस्तूचा अत्यंताभाव संभवतो. पण ब्रह्म अपरिच्छिन्न व्यापक असल्यामुळेंच तेथे देश परिच्छेद किंवा देश-भेद संभवत नसल्यामुळे तेथे त्याचा अत्यंताभावही संभवत नाही.

५.काल-भेद : ब्रह्म आत्मा 'नित्य,' त्रिकालाबाधित असल्यामुळे वर्ष, महिना, युगादि कालभेदानें ब्रह्माचे ठिकाणी भेद संभवत नाही. जी वस्तु कालपरिच्छिन्न

असते त्याच वस्तूचे 'प्रागभाव-प्रध्वंसाभाव' संभवतात. अर्थात् उत्पत्ति विनाशशील पदार्थात कालभेदाने 'भेद' संभवतो. ब्रह्म 'नित्य' सदा-सर्वकाळ अबाधित एकरूप असल्यामुळे 'काल परिच्छिन्न' नाही, त्यामुळे ब्रह्माचे ठिकाणी प्रागभाव, प्रध्वंसाभाव देखील संभवत नाही. सारांश, आत्मा 'नित्य' असल्यामुळे येथे काल-भेद संभवत नाही

६. वस्तुभेद : ब्रह्म अपरिच्छिन्न असून अद्वितीय आहे. जी वस्तु-परिच्छिन्न असते तिलाच अन्योन्याभाव संभवतो. कारण, भेदासच अन्योन्याभाव म्हणतात. आत्मा ब्रह्म अद्वितीय असल्यामुळे वस्तु-परिच्छिन्न नाही. अतएव अन्योन्याभावही संभवत नाही. घटपटादि वस्तु परिच्छिन्न असल्याने त्यांत वस्तुभेद संभवतो. पण ब्रह्म सर्व यच्चयावत् पदार्थात सामान्यरूपाने, अधिष्ठानरूपाने व्याप्त असल्यामुळे अर्थात्, अद्वितीय, अपरिच्छिन्न असल्यामुळेच ब्रह्माचे ठिकाणी वस्तु भेदही संभवत नाही. याच कारणास्तव श्री तुकाराम महाराज म्हणतात - **देश-कालवस्तुभेद मावळला । आत्मा निर्वाळला जगदाकार ॥** देशभेद, कालभेद व वस्तुभेद पूर्णतया मावळला, त्यामुळे सर्व देशांत सर्व काळांत आणि सर्व वस्तूंत अधिष्ठानरूपाने आत्माच व्याप्त असल्याचे दिसत आहे. कारण, संपूर्ण विश्वाच्या आकाराने एकमेवाद्वितीय आत्माच सत्ता-स्फूर्तिप्रदान करून 'तदद्वारां अभिव्यक्त झाला आहे.

३) निदिध्यासन : मन विजातीय प्रत्ययाकार वृत्तीचा अनात्मपदार्थाकार वृत्तीचा जगतात, नामरूपात्मक वेगवेगळ्या पदार्थांच्या विचाराचा परित्याग करून, सजातीय प्रत्यायकार म्हणजे अखंड आत्माकार वृत्तीचा प्रवाह असणे, यासच निदिध्यासन किंवा चिंतन ध्यान असे म्हणतात. अध्यात्मिक प्रगतीसाठी तीन प्रतिबंध आहेत. ते श्रवणाने संशय, मननाने असंभवता व निदिध्यासाने विपरीत भावना यांचा प्रतिबंध दूर होतो व स्वरूप प्राप्ती होऊ शकते. मंद बुद्धी मुमुक्षास श्रवण, मनन नंतरहि 'भेद-भ्रांति' वारंवार उत्पन्न होत असलेने आणि अन्तःकरणवृत्ति, देह व विशाल विश्व प्रपंच यांच्या 'सत्यत्व' बुद्धीने जर बहिर्मुखतेस प्राप्त होत असेल तर त्यावर एकच उपाय आहे तो म्हणजे जीव-ब्रह्म. यांच्या ऐक्याची संभावना करून निरंतर दीर्घकाळ व आस्थाबुद्धीने निदिध्यासन करावे. म्हणजे त्या योगे करून विजातीय विश्व प्रपंचाचे सत्यत्वज्ञान, देह, सत्यत्व बुद्धी आणि जीवब्रह्मातील भेदाचे ज्ञान पुर्णतया नष्ट होऊन अखंड-अद्वैताकार-वृत्ति प्रवाहाने एकमेवाद्वितीय परमात्मवस्तु मनात ठसते व जीव-ब्रह्मैक्याचा आत्मत्वाने साक्षात्कार होतो व विश्वामध्ये दिसणारे नाना पदार्थभावना जाऊन एकच ब्रह्म असे एकताननिदिध्यानाची परिपक्व अवस्था झाली असता ज्ञाता, ज्ञान, ज्ञेय या त्रिपुटीचा मुळात अभाव (उदा.

काकतालीन न्यायानुसार कावळ्याला एकच बुबळ असते, त्यामुळे ते कोणत्या डोळ्याकडे आहे. तेवढेच दिसते. अभाव म्हणजे ज्यावेळी जगत भाव असतो तेव्हा ब्रह्माचा अभाव होतो व ब्रह्माचा भाव असतो तेव्हा जगताचा अभाव होतो. भाव म्हणजे स्वतःचे असणे, अस्तित्व) होत असल्यामुळे त्या अवरथेत त्रिपुटीरूप प्रपंचाची प्रतीतीही येत नाही. त्रिपुटी मावळल्यावर त्रिपुटीरहित ब्रह्मस्थिती लाभते त्याचे मुख्य साधन निदिध्यासन होय. सध्या आपली बुध्दी मनाच्या ताब्यात आहे. मन सांगेल तेच बुध्दी निश्चय करते. त्यामुळे निश्चय चुकीचा होतो व दुःख भोगावे लागते. जन्म मरणाचा फेरा जीवाच्या पाठीमागे लागतो. मने दोन आहेत, एक मन चुकीचे कार्य करावयास लावते व एक मन ते करू नये असे सांगते. परंतु आपण चुकीच्या मनाचे ऐकतो व ते करतो त्यामुळे जगत सत्यत्वाचे बुध्दीचा निश्चय होतो. परंतु संतांच्या संगतीमुळे व त्यांच्या विचारांचा अवलंब केला की, मन बुध्दीच्या ताब्यात येते व जगत मिथ्यत्वाचा अनुभव येतो. बुध्दीचा निश्चयाने ब्रह्मात्मैक्यज्ञान झाल्यावर साधक आपणच आपणास ब्रह्मरूपाने चिंतन करू लागतो. आपल्या वृत्तिचा प्रवाह अखंडपूर्ण ब्रह्माकार ठेवून तो रात्रंदिवस त्याच्या अनुसंधानात निदिध्यासनात असतो. असे निदिध्यासन मुमुक्षुने करावे.

४) तत्वम्-पदार्थ शोधन - तत्त्वमसि महावाक्यातील तत् व त्वम् पदाचा लक्षार्थ ब्रह्म व कूटस्थ चैतन्य आहे. सर्व वेदाचे तात्पर्य ब्रह्म एकच आहे. अशा श्रवणाने संशय दूर होतो. (अधिक माहितीसाठी परिशिष्ट नं.३ पहा.)

१) असंभावना-अ) प्रमाणासंभावना-प्रमाण जी वेदवाक्ये ती जीवब्रह्मयैक्य प्रतिपादक आहेत किंवा कर्म उपासना प्रतिपादक आहेत. असा संशय श्रवणाने दूर होतो.

प्रमेयासंभावना- जीव ब्रह्माचा अभेद हे वेदांत शास्त्राचे मुख्य प्रमेय म्हणून सिध्दांत आहे. तो जीव ब्रह्माचा अभेद सत्य किंवा भेद सत्य आहे, असा संशय श्रवणाने दूर होतो. खरोखर ईश्वर जीव आणि जगत भिन्न नसून, भिन्न आहे असे वाटते, ती असंभावना ही स्वप्नदृष्टांतरूप मननाने दूर होते.

विपरीत भावना : अनेक जन्माच्या संस्काराने, देहादिकांच्या ठिकाणी जसा सत्यत्वनिश्चय, तसाच जीवब्रह्माच्या भेदाविषयी सत्यत्वनिश्चय हा असतोच. त्या विपरीत सत्यत्वनिश्चयास विपरीत भावना म्हणतात. निरंतर ब्रह्मैक्यकार प्रत्यक्षरूप निदिध्यासाने दूर होतो.

तत्वम्-पदार्थशोधन 'तत्वमसि' या महावाक्यातील तत् व त्वम् पदांच्या वाक्यात खालीलप्रमाणे अर्थ आहे.

वरीलप्रमाणे परस्पर अत्यंत विरुद्ध धर्म असल्याकारणाने त्याचा

॥ वेदान्त, दर्शन आणि परिचय ॥

अभेद संभवत नाही. पण लक्ष्यार्थात मुळीच विरोध नसल्यामुळे त्याचा अभेद संभवतो. तत् पद लक्ष्यार्थ ब्रह्म आहे. आणि त्वंपद लक्ष्यार्थ कुटस्थ चैतन्य आहे. ही दोन्ही चैतन्य सच्चिदानंदरूप असल्यामुळे त्यांच्या स्वरूपातच अभेद संभवतो.

जीव

कुटस्थाची व्याप्ती सर्वत्र आहे. परंतु, तेजस जीवाची व्याप्ती फक्त अंतःकरणापुरतीच असल्याने एकांशी म्हटले आहे.

त्रिविध अहंकार :- सात्विक, राजस, तामस.

१) सात्विक = ज्ञानशक्ति = अंतःकरणपंचक = अंतःकरण, मन, बुद्धि, चित्त, अहंकार.

२) राजस = क्रियाशक्ति

अ) प्राणपंचक = व्यान, समान, उदान, प्राण, अपान

ब) ज्ञानेन्द्रियपंचक = श्रोत, त्वचा, चक्षु, जिह्वा, घ्राण.

क) कर्मेन्द्रियपंचक = वाचा, पाणि, पाद, शिश्न, गुद

३) तामस = द्रव्यशक्ति

अ) पंचतन्मात्रा = शब्द, स्पर्श, रूप, रस, गंध

ब) पंचमहाभूते = पृथ्वी, आप, तेज, वायु, आकाश.

(अधिक माहितीसाठी परिशिष्ट नं. ४, १९, २०, २१ व २२ पहा.)

प्रारब्धकर्म तीन प्रकारचे आहेत -

१) स्वःइच्छा प्रारब्ध, २) अनिच्छाप्रारब्ध, ३) परेच्छाप्रारब्ध.

स्वःइच्छा प्रारब्ध :- संत स्वःइच्छाप्रारब्धाने अवतार घेतात.

अनिच्छाप्रारब्ध :- सामान्य जीव हे अनिच्छाप्रारब्धाने जन्म घेतात.

परेच्छाप्रारब्ध :- देवाला अवतार घ्यावा लागतो.

आभासाच्या सात अवस्था (अज्ञानाच्या सात अवस्था) :

(अधिक माहितीसाठी परिशिष्ट नं. ५ पहा.)

अज्ञानाच्या सात अवस्था दृष्टांताच्या रूपाने स्पष्टीकरण

याविषयी अशी आख्यायिका आहे. एकदा पृथ्वीप्रदक्षिणेच्या उद्देशाने प्रथमतः भारतवर्षातील सर्व तीर्थांचे सेवन करण्याकरिता निघालेल्या दहा ब्राह्मणांनी एके दिवशी सायंकाळी एका मोठ्या नदीचे उल्लंघन केले. त्या पाण्याने तुडुंब भरलेल्या नदीवर पूल नसल्यामुळे त्या सर्वांना पोहत पलीकडे जावे लागले. मोठ्या प्रयासाने सायंकाळी पलीकडे पोचल्यावर आपल्यातील कोणी नदीमध्ये बुडून मेला तर नाही? असा संशय आल्यामुळे त्यातील एक सर्वास मोजू लागला. पण स्वतःला सोडून इतरांस मोजणाऱ्या त्या बिचान्याचे, मीच दहावा

॥ वेदान्त, दर्शन आणि परिचय ॥

आहे, हे ज्ञान नष्ट झाले व त्यामुळे तोच जरी स्वतः त्यातील दहावा मनुष्य होता व आपल्यापुढे असलेल्या इतर नऊ सोबत्यास जरी तो प्रत्यक्ष पाहत होता, तरी भ्रम पडल्यामुळे त्यास मीच दहावा आहे. असे ज्ञान झाले नाही. तात्पर्य, अशाप्रकारे त्याला स्वतःचे अपरोक्ष ज्ञान जरी होते, तरी त्याचा भ्रमामुळे जसा काही नाशच झाला होता व त्यामुळे त्याला स्वतःचे भान राहिले नाही.

तुम्हा सर्वास मी मोजले, पण मला तुम्ही नऊजणच दिसत आहांत. दहाव्याची काय वाट झाली, काही समजत नाही. असे जे वाटणे, त्याला अज्ञानावरण (अज्ञान + आवरण) असे म्हणतात. या आवरणाचा एका अपरोक्ष ज्ञानानेच नाश होत असतो. तसेच दहावा तुमच्यामध्ये नाही, कारण तो जर येथे असता तर तुम्हाप्रमाणे दिसला असता – या आवरणास असदावरण (असत् + आवरण) म्हणतात. याचा परोक्ष (केवल शाब्दिक) ज्ञानानेहि बाध होत असतो

आपल्याहून निराळ्या अशा नऊ पुरुषांची गणना करितेवेळी मी दहाची गणना करण्यास प्रवृत्त झालो आहे असे, जाणूनही – दहावा नाही इत्यादी प्रकारे बोलतो. यालाच अज्ञानकृत आवरण असे समजतात.

अज्ञानाचे पहिले कार्य आवरण म्हणजे वस्तूस आच्छादित करणे व दुसरे कार्य विक्षेप म्हणजे ज्या वस्तूचे खरे रूप अज्ञानाच्या आवरण नामक प्रथम कार्यामुळे आच्छादित झालेले असते, तिचे भलत्याच प्रकारे भान होणे, हे होय. मंद अधिकारात पडलेली दोरी 'ही दोरी आहे' अशाप्रकारे न समजणे हे अज्ञान. याच्या योगाने दोरीचे खरे रूप झाकून जाते. ह्यालाच आवरण म्हणतात. पुढे या आवरणामुळे 'हा मोठा भुजंग आहे' असे भ्रामक ज्ञान होते. हेच विक्षेपसंज्ञक अविद्येचे दुसरे कार्य होय. तसेच प्रस्तुत दृष्टांतांत 'मीच दहावा आहे' असे न समजणे हे अज्ञान; दहावा नदीत बुडून मेला, भासत नाही. इत्यादी आवरण व त्याच्या करिता रोदन इत्यादी करणे हा विक्षेप होय. तात्पर्य सामान्यातः एखादी वस्तु अपरोक्ष असतानाहि विशेषतः तिचे अभान होणे अशक्य नाही.

आपल्यातील दहावा मनुष्य नदीत बुडाला असे समजून रडत असलेल्या त्या पुरुषाचा स्वर ऐकून जवळच असलेल्या कोणा आपाला करुणा आली व तो काय झाले, म्हणून पाहण्याकरीता त्याच्याजवळ आला. सर्व प्रकार ऐकून घेतल्यावर व त्या प्रवाश्यांस मोजून पाहिल्यावर तो म्हणला, 'तुमच्यांतील दहावा मेला नाही जिवंत आहे' हे त्याचे वाक्य ऐकताच तो रडणारा दहावा मनुष्य रडणे सोडून आपल्यातील दहावा कोठे आहे ते समजून घेण्याविषयी उत्सुक झाला. तात्पर्य शाब्दिक ज्ञानाच्या योगाने असत्त्वावरण नष्ट होते ही गोष्ट सिध्द झाली.

आमच्यातील दहावा जर मेला नाही, तर कोठे आहे ? असा त्याने

॥ वेदान्त, दर्शन आणि परिचय ॥

प्रश्न केला असता, 'तूच दहावा आहेस. पण इतरास मोजून तू स्वतःस सोडीत होतास व त्यामुळे दहावा मेला असा तुला भ्रम झाला', असे बोलून त्याने दहासहि मोजून दाखविले असता मीच दहावा आहे असे त्यास प्रत्यक्ष ज्ञान होते व त्याबरोबर त्याला मोठा चमत्कार वाटून तो हसू लागतो. आपल्यातील दहाव्याचा साक्षात्कार झाल्यावर, तो पूर्वीप्रमाणे रडत नाही, हे उघड आहे.

ज्ञानाच्या सात अवस्था :

(अधिक माहितीसाठी परिशिष्ट नं.६ पहा)

ज्ञानाच्या सात भूमिका

श्रीयोगवासिष्ठ या ग्रंथात महर्षी श्रीवसिष्ठ ऋषींनीही श्रीरामाला ज्ञानाच्या पुढील सात भूमिका समजावून सांगितल्या आहेत. श्रीवसिष्ठऋषी श्रीरामांना या भूमिका विशद करतांना असे म्हणाले की, हे निष्कलंक रामा ! ज्ञानाच्या सात भूमिका कोणत्या आहेत ते मी आता तुला सांगणार आहे. त्या नीट ऐकून घे. या सात भूमिकांचा तू दृढ अभ्यास केलास म्हणजे मोहरूपी चिखलात रुतण्याचा प्रसंग तुझ्यावर केव्हाही येणार नाही. सांख्य योगादि निरनिराळे वादी (दर्शनकार) ज्ञानाच्या भूमिका निरनिराळ्या रीतीनी वर्णन करतात, परंतु आता मी ज्या भूमिका सांगणार आहे त्या मला पसंत असून, त्या परमपुरुषार्थरूपी कल्याणकारक स्थिती प्राप्त करून देणाऱ्या आहेत.

प्रथमतः हे लक्षात घेतले पाहिजे की, अखंड आत्माकार बुध्दिवृत्तीवर आरुढ झालेले ब्रह्म अज्ञानाची निवृत्ती करते. यास्तव तेच ज्ञान होय व ज्याच्या विषयीचे अज्ञान निवृत्त झाले आहे असे ब्रह्मच ज्ञेय आहे. त्यातील ज्ञानाच्या सात भूमिका असून म्हणजे हे ज्ञान भूमिकाभेदाने सात प्रकारचे असून ज्ञेय वस्तुलाच मुक्ती असे म्हणतात. सत्य, ज्ञान, व मोक्ष ही एकाच वस्तूची पर्यायी नावे आहेत. ज्याला सत्याचा बोध झाला आहे तो जीव पुन्हा जन्म मरण परंपरेच्या चक्रात सापडत नाही. ज्ञानाच्या सात भूमिकांच्या शेवटी मुक्ती ही स्थिती आहे. या मुक्तीमुळेच पुन्हा शोक कारण्याचा प्रसंग जीवावर येत नाही.

त्याच्या शोधात निघालेल्या साधकांच्या मानसिक विकासाच्या सात भूमिका अशा आहेत. शुभेच्छा, विचारणा, तनुमानसा, सत्त्वापत्ती, असंसक्ती, पदार्थाभाविनी आणि तुर्यगा अशी या भूमिकांची क्रमाने नावे असून, मुक्तस्थिती ही ह्या साती भूमिकांच्या पलीकडे असून, त्या स्थितीत गेल्यानंतर जीव अखंड आनंदात व आत्मस्वरूपात निमग्न होतो. आता ह्या सातही भूमिकांची लक्षणे क्रमाक्रमाने सांगतो ती ऐक -

१)ज्ञानाच्या पहिल्या भूमिकेचे नांव शुभेच्छा असे आहे. ती माणसाला पुढीलप्रमाणे प्राप्त होते. जीवात्मा ८४ लक्ष योनीत सुखदुःखरूपी कर्मफळ भोगीत

॥ वेदान्त, दर्शन आणि परिचय ॥

शेवटी मनुष्य योनीत जन्म घेतो. नरजन्म प्राप्त झाल्यावरही माणूस आपल्या प्रारब्धानुसार सुखदुखादि भोग भोगतो. मनुष्य जन्मात, श्री संत तुकाराम महाराजांनी म्हटल्याप्रमाणे **सुख पहाता जवापाडे । दुःख पर्वता एवढे ॥** हाच अनुभव पदोपदी येतो. विशिष्ट फलोद्देशाने केलेल्या कर्मापासूनही इष्ट फळ मिळतेच असे होत नाही. असे वारंवार घडल्यामुळे व आधिभौतिक, अधिदैविक व आध्यात्मिक अशा त्रिविध तापाने पोळलेला जीव पूर्व सुकृतामुळे असा विचार करू लागतो की, मी हे सर्व असे का भोगतो आहे ? माझ्या जीवनाचा नेमका व खरा उद्देश काय आहे ? मी कशाकरिता जन्माला आलो आहे ? या दृष्टीने कांही विचार व कृती न करता उगीच स्वस्थ का बसलो आहे ? मी खरोखरच मूढ आहे या विचारामुळे जीवात्म्याच्या बुध्दीत देव, धर्म इत्यादि सर्व विचारांचा प्रादुर्भाव होतो. शास्त्र आणि सत्संग यांच्या संपर्कात त्याज्य काय आणि ग्राह्य काय याची त्याला उमज पडते. त्याचप्रमाणे शास्त्रावलोकनाने आणि सज्जनांच्या सहवासाने मी आत्मस्वरूपाचे ज्ञान प्राप्त करून घेईन. अशी वैराग्यपूर्ण इच्छा त्याला होते. यासाठी त्याला नित्यानित्य विवेक, वैराग्य, शम, दम, उपरती, तितिक्षा, श्रद्धा व समाधान हे साधन षट्क आणि मुमुक्षुत्व हे साधन चतुष्टय प्राप्त करावे असे वाटू लागते. हे सर्व ज्यावेळी घडून येते त्यावेळी ज्ञानाची शुभेच्छा ही पहिली भूमिका सिध्द होते अर्थात् साधक भक्ताचा या भूमिकेत प्रवेश होतो.

२) ज्ञानाच्या दुसऱ्या भूमिकेचे नांव विचारणा असे आहे. ज्यावेळी माणसांला विषयभोगाची असार्थकता पटते व सुखासाठी बाहेरच्या जगाकडे वळणारी त्याची चित्तवृत्ती अंतर्मुख होते त्यावेळी त्रिगुणात म्हणजे पिंडब्रह्मांडात जी भोगपवर्गीर्यता आहे तिच्यातील भोगार्थता संपून अपवर्गीर्यतेला प्रारंभ होतो. अंतःकरणातील रजोगुण कमी होऊन सत्वगुण वाढीस लागतो. त्यामुळे त्याची बुध्दी अधिकाधिक सात्विक होऊ लागते. यावेळी शास्त्र व सज्जन यांच्याशी संपर्क ठेवून साधक भक्त सतत वैराग्याचा अभ्यास, गुरुशुश्रुषा व अंतर्बाह्य शौच, सदाचारादि गुणांचे पालन करू लागतो. हे सर्व ज्यावेळी घडू लागते त्यावेळी ज्ञानाची विचारणा ही दुसरी भूमिका सिध्द होते अर्थात् साधक भक्ताचा या भूमिकेत प्रवेश होतो.

३) ज्ञानाच्या तिसऱ्या भूमिकेचे नांव तनुमानसा असे आहे. शुभेच्छा आणि विचारणा या दोन भूमिकांच्या दृढ अभ्यासामुळे शब्दस्पर्शादि विषयांच्या ठिकाणी असलेली आसक्ती नाहीशी झाली किंबहुना इंद्रियाकडून शब्दादि विषयांचे ग्रहण होईनासे झाले अर्थात् ध्येय वस्तूच्या चिंतनात मनुष्य सर्वस्वी गढून गेला म्हणजे त्या स्थितीला तनुमानसा हे नांव दिले जाते. पहिल्या दोन

भूमिकांच्या दृढ अभ्यासामुळे अधिकारी पुरुषास आत्म्याचे यथार्थ ज्ञान होते. त्यामुळे त्यांची अनात्मवासना आपोआप क्षीण होऊन संसार भावनेपासून तो पराडःमुख होतो. नित्यानित्य विवेकादि चार साधनांसही श्रवण मनन व निदिध्यासन केल्यामुळे त्याचे मन क्षीण होते. शब्द स्पर्श इत्यादि विषयांचे स्वःभावताच ग्रहण न होणे ही मनाच्या क्षीणतेची अर्थात् कृशतेची शेवटीची सीमा आहे. तिलाच सविकल्प समाधि असे म्हणतात. श्रोत्रादि इंद्रियांच्या योगाचे शब्दादि विषयांचे ग्रहण जोपर्यंत होत असते तोपर्यंत चित्तैक्यास ध्यान असे म्हणतात व त्याचे ग्रहण होईनासे झाले म्हणजे तेच चित्तेकागन्य सविकल्प समाधि होते. ज्यावेळी हे सर्व घडून येते त्यावेळी ज्ञानाची तनुमानसा ही तिसरी भूमिका सिध्द होते. अर्थात् साधक भक्ताचा या भूमिकेत प्रवेश होतो.

४) ज्ञानाच्या चवथ्या भूमिकेचे नांव सत्त्वापत्ती असे आहे. आत्तापर्यंत सांगितलेल्या तिन्ही भूमिकांच्या दृढ अभ्यासामुळे चित्ताच्या ठिकाणी विषयासंबंधाने पूर्ण वैराग्य बाणले आणि सत्य व शुध्द आत्म्याच्या ठिकाणी बुध्दी स्थिर झाली म्हणजे त्या भूमिकेला सत्त्वापत्ती असे म्हणतात. ज्यावेळी शुभेच्छा, विचारणा व तनुमानसा या ज्ञानाच्या पहिल्या तीन अवस्था साधक भक्तांच्या चित्तात दृढ होतात त्यावेळी बाह्य विषयांची संस्काररूपी आसक्ती चित्तात राहत नाही व त्याच्या अंगी पूर्ण विरक्तता बाणते. ही विरक्ती दृढ झाली म्हणजे अशा साधकाचे मन शुध्द व सत्य आत्म्यामध्ये लीन होऊन जाते. ज्याप्रमाणे दुधात पाणी मिसळून एकरूप होऊन जाते त्याप्रमाणे या अवस्थेत साधकाचे चित्त आत्म्यामध्ये त्रिपुटीरहित होऊन मिळून जाते. या चौथ्या भूमिकेत योग्याची निर्विकल्प समाधी सिध्द होते. ही भूमिका सिध्द झालेल्या योग्याला ब्रह्मवित् अशी संज्ञा प्राप्त होते. हे सर्व ज्यावेळी घडते त्यावेळी ज्ञानाची सत्त्वापत्ती ही चवथी भूमिका सिध्द होते. अर्थात् साधकभक्ताचा या भूमिकेत प्रवेश होतो.

५) ज्ञानाच्या पाचव्या भूमिकेचे नांव असंसक्ती असे आहे. वरील चार भूमिकांचा दृढ अभ्यास झाल्यावर ज्यावेळी चित्तामध्ये अंतर्ब्रह्म दृढ वैराग्य बाणते आणि समधिपरिपाकाने ब्रह्माचा अपरोक्ष साक्षात्कार होतो त्यावेळी त्या भूमिकेला असंसक्ती असे म्हणतात. या अवस्थेत वासना अगदी क्षीण होतात व चित्ताचा बाह्य आणि अभ्यंतर आकाराशी संसर्ग होत नाही. या अवस्थेमध्ये साधक कर्मफलाने बध्द होत नाही. निर्विकल्प समाधीचा आशा तऱ्हेने परिपाक झाल्यामुळे चित्तात ब्रह्मभाव अधिक दृढ होतो व साधकाचे सम्यग्ज्ञान दृढ होते. अर्थात् त्याला निरतिशय आनंद व नित्य अपरोक्ष ब्रह्मच मी आहे असा साक्षात्कार होतो. एखाद्या अधिकारी पुरुषाला मंद व मध्यम अधिकाराच्या

॥ वेदान्त, दर्शन आणि परिचय ॥

भूमिकेत असतानाही ब्रह्मसाक्षात्कार होणे शक्य आहे. पण त्या साक्षात्कारात द्वैत संस्कार थोडे तरी शिल्लक असतात. मात्र असंसक्ती च्या या ज्ञानाच्या पाचव्या भूमिकेत द्वैत संस्कारांचा पूर्णपणे उच्छेद झालेला असतो म्हणून या भूमिकेत पोहोचलेल्या योग्याला ब्रह्मविद्वर असे म्हणतात. या भूमिकेत अविद्या व तिचे कार्य यांची असंसक्ती साधकभक्ताच्या ठिकाणी मुळीच नसते म्हणून या भूमिकेला असंसक्ती असे म्हणतात. ज्ञानाची पदार्थाभाविनी ही सहावी व तुर्यगा ही सातवी भूमिका या हिच्याच उत्तरोत्तर परिपक्व होत जाणाऱ्या अवस्था आहेत. साधकभक्त ज्यावेळी या स्थितिप्रत येतो त्यावेळी ज्ञानाची असंसक्ती ही पाचवी भूमिका सिध्द होते अर्थात् त्याचा या भूमिकेत प्रवेश होतो.

६) ज्ञानाच्या सहाव्या भूमिकेचे नांव पदार्थाभाविनी असे आहे. ज्यावेळी वर कथन केलेल्या पाच भूमिकांच्या दृढ अभ्यासामुळे साधकयोग्याला आत्मरमता प्राप्त होते म्हणजे तो योगी आत्म्यामध्येच रममाण होऊ लागतो आणि त्याच ठिकाणी अंतर्बाह्य विषयांची भावना यत्किंचितही राहत नाही म्हणजे त्याचे सर्व व्यवहार प्रकृतीच्या प्रेरणेनुसार होऊ लागतात, त्यावेळी त्या भूमिकेला पदार्थाभाविनी असे म्हणतात. पहिल्या पाच भूमिका सिध्द झाल्या की योगी सदासर्वदा अंतर्मुख राहून व मी ब्रह्म आहे असा दृढ निश्चय करून क्रमाने मिथ्या बाह्य विषयांना विसरतो. दीर्घकाळ अभ्यास केल्यावाचून हे विषयविस्मरण स्थिर होत नाही. अशा योग्याला अभ्यंतर किंवा बाह्य पदार्थांची भावना होत नाही. वासना क्षीण झाल्यामुळे तो मूढ किंवा बालकावस्थेत असतो. अतिसूक्ष्म ब्रह्मामध्ये त्यांने आपले चित्त मिळवून दिलेले असते. या भूमिकेत आरूढ झालेल्या योग्याला ब्रह्मविद्वरीय ही पदवी प्राप्त होते. ज्यावेळी साधकयोग्याला ही पदवी प्राप्त होते त्यावेळी ज्ञानाची पदार्थाभाविनी ही सहावी भूमिका सिध्द होते अर्थात् त्याचा ह्या भूमिकेत प्रवेश होतो.

७) ज्ञानाच्या सातव्या भूमिकेचे नांव तुर्यगा असे आहे. ज्यावेळी साधकयोगी उपरोक्त सहा भूमिकांचा बराच काळापर्यंत दृढ अभ्यास करतो आणि त्यामुळे त्यांचे चित्त अखंड स्वरूपनिष्ठ राहू लागते. त्यावेळी त्याला जी स्थिती प्राप्त होते त्याला तुर्यगा असे म्हणतात. सहाव्या भूमिकेमध्ये चित्त ब्रह्मलीन करून योगी परेच्छेने भोजनादि करीत असतांनाही त्या विषयीची वासना त्याने सर्वथैव सोडलेली असते. ही अवस्था अतिदृढ झाली की, तो तुर्यात्मा होतो. सहाव्या अवस्थेतील ब्रह्माकारता स्थिर करतांना योग्याला थोडासा प्रयत्न करावा लागतो. पण या सातव्या भूमिकेमध्ये ती स्थिती स्वभावसिध्द होते म्हणजे चित्ताच्या ब्रह्माकारतेसाठी प्रयत्न करावा लागत नाही. या भूमिकेमध्ये आरूढ झालेला योगी जीवन्मुक्त होतो पूर्वीच्या भूमिकेत ज्यांना आत्मसाक्षात्कार

॥ वेदान्त, दर्शन आणि परिचय ॥

झालेला असतो तेही जीवनमुक्तच असतात. हे खरे आहे, पण केव्हां केव्हां प्रबल प्रारब्धामुळे त्यांना इष्टानिष्टाचा जसा अनुभव येतो तसा अनुभव या सातव्या भूमिकेतील योग्यांना येत नाही. याचे कारण असे आहे की, योगपरिपाकजन्य पुण्यातीश्यामुळे त्याचे प्रबळ प्रारब्ध त्याच्या जीवनापासून (देह धारण करण्याव्यतिरीक्त) दुसरे काहीच करू शकत नाही. सहाव्या भूमिकेचा दीर्घकाळ अभ्यास केल्यामुळे साधकयोग्यास भेदांचे भान होईनासे होते. दुसऱ्याने भगिरथ प्रयत्न केले तरी तो देहभानावर येत नाही तो स्वाभाविक आत्मस्थितीचा अनुभव घेतो. या तुर्यगा भूमिकेत जाग्रदादि तीन अवस्थांचा साधकयोग्याला गंधही नसतो. या अवस्थेत योगी स्वतः ब्रह्म होतो. या भूमिकेवर आरूढ झालेल्या योग्याला ब्रह्मविद्वरिष्ठ ही पदवी प्राप्त होते. जीवमुक्तीची ही शेवटची अवस्था आहे. ज्यावेळी साधक- योग्याला ही स्थिती प्राप्त होते. त्यावेळी ज्ञानाची सातवी भूमिका सिध्द होते. अर्थात् त्याचा या भूमिकेत प्रवेश होतो.

आत्ता सांगितलेली तुर्यावस्था जीवन्मुक्तांच्या ठिकाणी या देहातच विद्यमान असते. विदेहमुक्ती ही देहपातानंतर येणारी स्थिती असून तिलाच मुक्ती असे म्हणतात. ही तुर्यातीत स्थिती म्हणजे ब्रह्मस्थिती असल्यामुळे या स्थितीची गणना भूमिकांमध्ये करता येत नाही. जे महाभाग सातव्या भूमिकेपर्यंत जाऊन पोहोचले आहेत ते महात्मे खरोखरच धन्य होत. ते महात्मे महत्पदाप्रत जाऊन पोहोचले अर्थात् आत्माराम झाले असेच म्हणायला प्रत्यवाय नाही. या स्थितीप्रत जाऊन पोहोचलेल्या जीवन्मुक्तांना सांसारिक सुख-दुःखाची यत्किचितही बाधा होत नाही. त्यांचे शरीर प्रकृतीनुसार किंवा प्रारब्धानुसार वर्तत असलेले दिसते.

या योग्यांच्या ठिकाणी कर्म करणे किंवा न करणे या दोन्ही गोष्टी तत्त्वतः नसतात, मात्र शेजारी असलेल्या एखाद्या मनुष्याने सुचविले असता क्रमप्राप्त असे सर्व व्यावहारिक अथवा धार्मिक आचार ते एखाद्या व्यवहारदक्ष मनुष्याप्रमाणे चोखरीतीने करतात. परंतु त्यांचे सुख कोणत्याही बाह्य क्रियेवर केव्हांही अवलंबून नसते. ज्याप्रमाणे गाढ निद्रेत असलेल्या पुरुषांना रुपसंपन्न स्त्रिया सुख देऊ शकत नाहीत त्याप्रमाणे आत्म्यामध्ये रममाण होणाऱ्या योग्यांना जगातील कोणतीही क्रिया मोह पाडण्यास समर्थ ठरत नाहीत. ज्ञानभूमिकांचे हे सप्तक केवळ बुद्धिमान माणसांनाच गोचर होत असते. वृक्षादि स्थावर पदार्थ किंवा जीव, पशू आणि म्लेंच्छ म्हणजे देहात्मवादी माणसांना या ज्ञानभूमिका अवगत होत नाहीत परंतु हा केवळ सामान्य नियम झाला. पशूंमध्ये किंवा म्लेंच्छ जातीमध्येही जन्माला आलेले कांही जीव या ज्ञानस्थितीपर्यंत

॥ वेदान्त, दर्शन आणि परिचय ॥

जाऊन पोहोचतात आणि असे जीव देहात असताना किंवा देहपातानंतर मुक्तच असतात यात कांहीच संशय नाही.

साधकयोगी सहाव्या भूमिकेत थोडीतरी स्वाश्रमोचित कर्म करतो, पण सातव्या भूमिकेत तेही तो करत नाही. कारण आत्माराम पुरुषाला कोणत्याही प्रकारच्या जगतक्रिया सुखवीत नाहीत. चित् आणि जड यांची हृदयातील ग्रंथी सुटते किंवा त्यांचा तादात्म्य अध्यास नाहीसा होणे हेच ज्ञानाचे लक्षण असून, ज्ञानाने हृदयग्रंथीचा एकदा विच्छेद झाला म्हणजे मुक्त सिध्दत्व असते. मृगजलविषयी सत्यत्वबुध्दी नाहीशी झाली म्हणजे जीव नित्य आणि शांत असे ब्रह्मच बनतो. कांही ज्ञानी दुसऱ्या किंवा तिसऱ्या भूमिकेवर जाऊन अविद्येच्या पलीकडे जाऊन पोहोचतात किंवा चवथ्या भूमिकेत आत्मज्ञान होऊन अज्ञानावरणाचा भंग होऊन ते मोहातून पूर्णपणे पार झालेले असतात. यात कांहीच शंका नाही. परंतु प्रबळ प्रारब्धामुळे त्यांच्या चित्तास विकल्प होत राहिल्याने त्यांना मनोनाशानंतरच प्राप्त होणाऱ्या निरतिशय आनंदपूर्ण स्थितीचा पूर्णपणे लाभ होत नाही, म्हणजे ते परमपावन अशा मुक्तपदापर्यंत जाऊन पोहोचत नाहीत. त्यामुळे आत्म्यामध्ये परायण होऊन ते पुढच्या अवस्थांतील कोणत्या तरी एका अवस्थेत राहतात. कांही ज्ञानी किंवा योगी एका जन्मातच सर्व भूमिका आक्रमण करून जातात. मात्र बहुतेकजण एक ते सहा भूमिकांमधील कांही कांही भूमिका ओलांडून जातात. अशी जरी वास्तविक स्थिती असली तरी जे ज्ञानी किंवा योगी तृणापासून ब्रह्मलोकांपर्यंत जेवढी उत्तमात उत्तम ऐश्वर्ये किंवा सुखे आहेत त्या सर्वांना तृणाप्रमाणे तुच्छ मानून जे या ज्ञानभूमिकांचा अधिकाधिक अभ्यास करतात ते वद्य होतात.

साधकांचा वासनाक्षय, मनःशम किंवा चित्तक्षय सिध्द झाला असता कर्मांचे वस्तिस्थान असलेली अशी माया नष्ट होते. ज्यांची चित्तवृत्ती शुध्द झाली आहे अशा पुरुषाला संसार अनर्थवाहक असल्यामुळे त्याज्य आहे व मोक्षाचा उपायच ग्राह्य आहे. अशा प्रकारचा विवेक जागृत झाला म्हणजे त्या निराभिमान व शुध्द पुरुषाच्या केवळ सत्वमय चित्तात क्रमाने सातही ज्ञान भूमिका उदभवतात व त्या चित्तात प्रकाशित करणाऱ्या असल्यामुळे जीवाचे परमहित होते.

शास्त्रीय साधनचतुष्टायुक्त श्रवणादि प्रयत्न व मोक्षाची अतितृष्णा ही ज्ञानभूमिकामध्ये स्थित होण्याची दोन महत्वाची कारणे आहेत. चित्त एका विषयाचे चिंतन सोडून दुसऱ्या विषयाच्या चिंतनास आरंभ करीपर्यंत जो थोडासा काळ मनरहित अवस्थेत जातो तिच आत्मस्वरूप स्थिती होय. सर्व संकल्पशून्य झाल्यामुळे चित्त स्थिर राहणे व त्याचवेळी जडता व निद्रारहित

॥ वेदान्त, दर्शन आणि परिचय ॥

होणे म्हणजे लौकिक निद्रेत नसताना चित्त संकल्परहित होणे व शांत असणे हीच स्वरूपस्थिती होय. अहंतेचा अंत झाला असतांना व भेदाचा अनुभव येईनासा झाला असताना, जी अजडता म्हणजे चैतन्य अवशिष्ट राहते तेच आत्मस्वरूप किंवा तोच आत्मा होय.

सारांश, विवेकी पुरुष या जगात निरनिराळ्या भूमिकांवर आरुढ झाले असून, शरीर किंवा घरदार यांच्या ठिकाणी त्यांचा अभिनिवेश राहिलेला नसतो. त्यामुळे ते आत्म्याच्या ठिकाणीच स्थित झालेले असतात. या सात भूमिकांचे आक्रमण करून जे त्यांच्या पलीकडे जाऊन पोहोचतात, ते खरोखरच धैर्यवंत होत. ज्या ज्ञानोयोग्यांनी या सात भूमिकांना जिंकले आहे त्यांना दिग्गजांसह सर्व शत्रूंना जिंकून सप्तद्वीपांवर मिळविला जाणारा विजय तृणासारखा तुच्छ वाटतो. इंद्रियरूपी शत्रूंना जिंकून या सप्त भूमिकांवर विजय मिळविणारे आणि स्वराज्यपदाच्या सिंहासनावर आरुढ होणारे महात्मे निःसंशय वंदनीय आहेत. सर्व भूमंडळाचे आधिपत्य किंवा सृष्टिकर्त्या ब्रह्मदेवाचे पद सुध्दा, त्यांना क पदार्थ वाटत असून, ते या जगात विदेह कैवल्यरूपी परमसुख प्राप्त करून घेतात.

पंचकोश माहिती :

शिष्य : पंचकोश कोणते व त्यांची लक्षणे कशी ?

गुरु : १)अन्नमय २)प्राणमय ३)मनोमय ४)विज्ञानमय ५)आनंदमय हे पाच कोश.

१)अन्नविकार जे शुक्रशोणित, याने झालेला व अन्नाने वाढलेला. षट्भावविकारी स्थूलदेह हा अन्नमय कोश. २)कर्मेन्द्रिये पाच आणि प्राण पाच हे मिळून प्राणमय कोश. ३)ज्ञानेन्द्रियांसहित मन(बहिर्वृत्तिक) हा मनोमय कोश. ४)ज्ञानेन्द्रियांसहित बुद्धी(अंतर्वृत्तिक)हा विज्ञानमय कोश. ५)प्रिय इष्टवस्तुदर्शनाने मोद (त्याच्या लाभाने होणारा आनंद), प्रमोद (त्याचा अनुभव किंवा भोगाने होणारा आनंद) यांसह कारणशरीरस्थ सत्व हा आनंदमय कोश. याप्रमाणे हे पाच कोश होत.

खड्गाला कोश, शिवलिंगाला संपुष्ट, आंब्याला साल व पुरुषाला अंगरखा आच्छादून ठेवितो, त्याप्रमाणे हे कोश आत्म्याला आच्छादून ठेवतात.

शिष्य : खड्गादिक निराळे व त्याचे कोशादिक निराळे असून आच्छादक होतात हे उघड कळते. पण आत्मसंबंधाने जाहलेले पाच कोश आत्म्याला कसे झाकतात ?

गुरु : सूर्यसत्तेने दिसणारे सूर्यकिरणांपासून झालेले मेघ किंवा अग्निसत्तेने असणारा धूम, हे जसे बालदृष्ट्या आच्छादक होतात, तसेच कोश आत्म्याला आच्छादक होतात. जसे खड्गादिकाहून कोशादिक निराळे, तसे आत्म्याहून पंचकोशही निराळेच आहेत.

॥ वेदान्त, दर्शन आणि परिचय ॥

शिष्य : कोशांचा व आत्म्याचा संबंध कसा ?

गुरु : १)समवाय २)संयोग आणि ३)अध्यास असा तीन प्रकारचा संबंध, 'एकतराध्यास आणि 'अन्योन्याध्यास असे दोन प्रकारचे अध्यास. अवयव-अवयवी; गुण-गुणी; क्रिया-क्रियावान्, जाति-व्यक्ति; विशेष-नित्यद्रव्य; यांचा समवायसंबंध. आत्म्याची अवयवादिकांत गणना नाही म्हणून हा समवायसंबंध त्याला नाही. भेरीदंडादिवत् संयोगसंबंध. आत्म्याची द्रव्यांत गणना नाही, म्हणून हाही संबंध त्याला लागत नाही. रज्जुसर्पवत् अध्याससंबंध, हा आत्मा आणि कोश यांना लागतो. कोशांचे आणि आत्म्याचे एकप्रत्ययविषयत्व होते, म्हणून अन्योन्याध्यास जाणावा. जेव्हा अन्नमयाचा अध्यास होतो, तेव्हा मी देव, मनुष्य, स्त्री, पुरुष; मी जाहलो, आहे, मी मरेन; मी बाल, तरुण, वृद्ध; मी ब्राह्मण, क्षत्रिय, वैश्य, शूद्र; मी ब्रह्मचारी, गृहस्थ, वानप्रस्थ, संन्यासी; मी दीक्षित इत्यादी अन्नमय कोशाचे विकारधर्म आपल्यावर व आपले सच्चिदानंद धर्म अन्नमयावर आरोपित करतो. प्राणमयाशी तादात्म्य जाहल्यावर मी भुकेलो, तान्हेलो, मी बलवान्, बोलका, गंता, दाता, विसर्ग करणारा, मूक, पंगु, षंड इत्यादी प्राणमयाचे धर्म आपल्यावर व आपले प्राणमयावर आरोपित करतो. मनोमय तादात्म्याने मी संकल्पविकल्पवान्, शोकमोहवान्, कामी, लोभी, श्रोता, 'द्रष्टा, रस घेणारा, हुंगणारा, बहिरा, आंधळा इत्यादी मनोमयधर्म आपल्यावर व आपले सच्चिदानंद मनोमयावर आरोपित करतो. विज्ञानमय तादात्म्याने मी कर्ता, बुद्धिमान, ऊहापोहकुशल, अवधानी, रागी, द्वेषी, श्रोत्रिय, पंडित, विरक्त, भक्तिमान, उपासक, ज्ञानी इत्यादी विज्ञानमयधर्म आपल्यावर व आपले विज्ञानमयावर लादतो. आनंदमयाशी तादात्म्य होता मी भोक्ता, सुखी, संतुष्ट, सात्विक, राजस, तामस, मूढ, दुष्ट, शून्य, मोहित, अविवेकी, भ्रात इत्यादी आनंदमयाचे धर्म आपणावर व आपले आनंदमयावर आरोपित करतो.

शिष्य : हा अध्यास का जाहला ?

गुरु : मी आत्मा निराळा व हे पंचकोश माझ्याहून निराळे; असा विचार न केल्यामुळे जाहला. ?

शिष्य : कोश निराळे कसे ओळखावेत ?

गुरु : जसे हा पुत्र, ही स्त्री, हा पशू इत्यादी निराळे पाहतात; त्याप्रमाणे हा देह, हा प्राण, हे मन, ही बुद्धी, हा आनंद; मी तर (अशरीरं या श्रुतीने) देहरहित आहे. पुत्रादिकांचे विकार आपल्याला लागत नाही, असा निर्धार करावा. ?

शिष्य : पुत्रादिक बाह्य दृष्टीने दिसतात. कोश कसे दिसतील ?

गुरु : बाह्यदृष्टी नेत्र, आंतदृष्टी बुद्धि, बाह्यदृष्टीने न दिसणारे वीणास्वरादिक

॥ वेदान्त, दर्शन आणि परिचय ॥

बुध्दीने कळतात. एकत्र असलेले दूध-पाणी इतरांना पृथक् न करता आले तरी ते हंस करतो. तसे आंतरकोश नेत्राला न दिसले तरी, बुध्दीने उघड कळतील. तेव्हा बुध्दीने विचार करून पाहिल्यावर, रज्जुसर्पवत् हे पंचकोश आत्म्यावर आरोपित आहेत. आरोपित जे, ते मिथ्या. ?

शिष्य : दोरीवर भासलेला सर्प, दिवा घेऊन पाहिल्यावर नाहीसा होतो आणि हे पंचकोश ज्ञानोत्तरही असतात. मग ते असत्य कसे ?

गुरु : प्रातिभासिक सत्य, व्यावहारिक सत्य आणि पारमार्थिक सत्य असे त्रिविध सत्य. जीवसृष्टी आणि ईशसृष्टी अशी दोन प्रकारची सृष्टी. रज्जुसर्पादी जीवसृष्टी हे प्रातिभासिक सत्य, जीवसृष्ट्याधिष्ठान पंचभूतादी ईशसृष्टी हे व्यावहारिक सत्य आणि यांचे अधिष्ठान ब्रह्म हे पारमार्थिक सत्य. सत्य, निर्बाध ज्ञानाने प्रातिभासिक नष्ट होते. व्यवहार संपेपर्यंत व्यावहारिक राहते. प्रातिभासिक आणि व्यावहारिक अध्यासाने समान आहेत, पण सत्तेने समान नाहीत. रज्जुसर्पवत् व्यावहारिक नष्ट होईल, तर गुरुशिष्यपरंपरा व ज्ञानी लोकांचा व्यवहारही लोपेल. तर असे नाही. मृत्तिकेवर आरोपित घटाचे नामरूप बाधित केल्यावर मृत्तिका मात्र राहते. तसे पंचकोश ज्ञानाने बाधित केल्यावर, केवळ सच्चिदानंद आत्मा अवशिष्ट राहतो.

आकाशाचे चार प्रकार

१)घटाकाश २)जलाकाश ३)मेघाकाश ४)महाकाश

आपण व्यवहारांत ज्यास मडके किंवा तांब्या म्हणतो, त्यास संस्कृत भाषेत घट असे म्हणतात. त्या घटात जितका अवकाश म्हणजे आकाश असेल, तितकेच त्यात पाणी मावते. जास्त घालू लागल्यास मावत नाही. कारण, त्यात जास्त अवकाश म्हणजे आकाश नसते.

१)घटाकाशाचे लक्षण- पाण्याने पूर्ण भरलेल्या घटात जेवढा अवकाश असतो, त्यास घटकाश म्हणतात.

२)जलाकाशाचे लक्षण- १) घटाकाश, घटाकाशाचे आश्रयावर असलेले २) जल, आणि त्या जलात नक्षत्रादिसहित आकाशाचे, ३) प्रतिबिंब या तिघांस मिळून जलाकाश म्हणतात.

याविषयी कोणी अशी शंका करतात की, घटातील जलात आकाशाचे प्रतिबिंब होत नाही, फक्त रुपवान् नक्षत्रादिकांचेच प्रतिबिंब होते. आकाश रुपरहित आहे, म्हणून त्याचे प्रतिबिंब होणे शक्य नाही; पण हे म्हणणे बरोबर नाही. कारण, घटातील जलात जर आकाशांचे प्रतिबिंब नसेल तर गुडघ्या इतक्या थोड्या उदकांत जी विस्तीर्णता आणि गंभीरता प्रतीत होते, ती कोठली? त्या प्रतीतीवरून विस्तीर्ण व गंभीर महाकाशाचे प्रतिबिंब होते.

शिवाय पाणी नक्षत्रं यांचेमधील आकाशाचे प्रतिबिंब मानले नाही तर नक्षत्रादिकांचे तरी प्रतिबिंब जलात खोल कसे दिसेल? शिवाय रुपवान पदार्थांचेच प्रतिबिंब होते असाही नियम नाही. कारण, शब्द हा रुपरहित असतां त्याचे रुपरहित आकाशाचे ठिकाणी प्रतिध्वनिरुप प्रतिबिंब होते, हे प्रत्यक्ष आहे.

३)मेघाकाशाचे लक्षण- जसे तीन पदार्थ जलाकाशात सांगितले, त्याप्रमाणे तीन पदार्थ मेघाकाशातही आहेत. सर्व मेघास आश्रयभूत १) आकाश, त्याच्या आश्रयावर २) मेघास्थित जल, आणि त्या मेघस्थित जलात असणारे ३) आकाशाचे प्रतिबिंब, हे तीन मिळून मेघाकाश. मेघात पाणी आणि त्यात आकाशप्रतिबिंब असल्याचे प्रत्यक्ष नाही हे खरे. पण मेघापासून जलाचा वर्षाव होतो, त्यावरून अनुमानाने मेघातील उदकाचे ज्ञान होते; आणि जेथे उदक आहे, तेथे आकाशाचे प्रतिबिंब असतेच असा नियम आहे. यावरून मेघात जल व त्यात आकाशाचे प्रतिबिंब आहे हे सिध्द आहे.

४)महाकाशाचे लक्षण- सर्व पदार्थांच्या आतबाहेर एकरूपाने व्यापक जे आकाश, त्यास विद्वान लोक महाकाश म्हणतात. लाकडात खिळा ठोकला तर तो आत जातो, तो लाकडात अवकाश असतो म्हणून जातो. लोखंडाची मोठी पहार एका बाजूस तापविली तर दुसऱ्या बाजूस अग्नीची उष्णता येते, ती पहारेच्या आतील अवकाशाच्या वाटेने येते. व्यापकत्वाबदल आकाशाचा दृष्टांत फारच उत्तम आहे. ही आकाशाची लक्षणे नीट लक्षात ठेवल्यास चैतन्याचे चार प्रकार सहज लक्षात येतील.

चैतन्याचे चार प्रकार.

१)कूटस्थचैतन्य २)जीवचैतन्य ३)ईश्वरचैतन्य ४)ब्रह्मचैतन्य

१)कूटस्थचैतन्याचे लक्षण- बुद्धि किंवा व्यष्टिअज्ञानाचे अधिष्ठान जे चैतन्य ते कूटस्थचैतन्य. कूटस्थाचे लक्षणात बुद्धि किंवा व्यष्टिअज्ञान अशी दोन पदे विकल्पाने घातली. याचे कारण असे की, वेदान्त विषयावर ग्रंथ लिहिणारे काही ग्रंथकार, जीवाचे विशेषण बुद्धि मानतात, आणि काही ग्रंथकार जीवाचे विशेषण व्यष्टि-अज्ञान मानतात.भिन्नभिन्न दृष्टीने दोघांचेहि म्हणणे खरे आहे. सूक्ष्म विचाराने व्यष्टिअज्ञान विशेषण मानणे चांगले. कारण व्यष्टीअज्ञानांत जीवत्वाचे बीज आहे, आणि बुध्दीत जीवत्व स्पष्ट आहे, असो. ज्याचे मतात जीवाचे विशेषण फक्त बुद्धि आहे,त्यांचे मताने कूटस्थाचे लक्षण "बुध्दयाधिष्ठान"असे होईल;आणि ज्यांचे मतात जीवाचे विशेषण व्यष्टीअज्ञान आहे,त्याचे मताने कूटस्थाचे लक्षण 'व्यष्टिअज्ञानाधिष्ठान चैतन्य'असे होईल. त्या दोन्ही मतांना विरोध राहू नये म्हणून आम्ही, बुद्धि किंवा व्यष्टिअज्ञानाचे जे अधिष्ठान चैतन्य, ते कूटस्थचैतन्य असे लक्षण केले

आहे.

२) जीवचैतन्याचे लक्षण – वर सांगितलेले १) कूटस्थचैतन्य आणि अनंत जन्मांच्या वासना किंवा कर्मांचे संस्कार ज्या बुध्दीत किंवा अंतःकरणात आहेत, ती २) बुद्धि किंवा अंतःकरण व त्या बुध्दीत किंवा अंतःकरणात ३) चैतन्याचे प्रतिबिंब (यास चिदाभास असेही म्हणतात) हे तीन आहेत, हे तीन मिळून जीवचैतन्य. यामध्ये फक्त आभासासच जीव म्हणत नाहीत. ज्याप्रमाणे घटाकाशासहित आकाशप्रतिबिंबास जलाकाश म्हटले आहे, त्याप्रमाणे कूटस्थासहित चिदाभासास जीव असे म्हणतात. या लक्षणात बुध्दीत कूटस्थाचे प्रतिबिंब आहे, ब्रह्मचैतन्याचे नाही असे ठरते; कारण, बिंबरूप कूटस्थ सांगितला आहे. पाण्यात जसे सूर्याचे किंवा आरशात जसे मुखाचे प्रतिबिंब होते, त्याप्रमाणे बुध्दीपासून काही उचीवर किंवा बुध्दीच्यासमोर कूटस्थ असून त्याचे प्रतिबिंब बुध्दीत पडते, असा या प्रकरणातील प्रतिबिंब शब्दाचा अभिप्राय नाही. तर ज्याप्रमाणे लाल रंगाच्या फुलावर स्फटिक ठेविला असता त्या स्फटिकामध्ये फुलाचा तांबडेपणा दिसून येतो तो स्फटिकातील तांबडेपणा फुलाचे प्रतिबिंब आहे. त्याचप्रमाणे कूटस्थाचे आश्रयावर असणारी जी बुद्धि किंवा अंतःकरण त्यात कूटस्थाची प्रकाशता, म्हणजे कूटस्थाच्या सामान्यज्ञानाची जी विशेषता, ते कूटस्थाचे प्रतिबिंब. सामान्य प्रकाशास स्वच्छ उपाधीचा संबंध झाला तर उपाधीमुळे प्रकाशाला विशेषता येते. याची प्रतीति दिव्यावर कांचेची नळी ठेविली असतां सर्वास येते. त्याप्रमाणे बुद्धि किंवा अंतःकरण हे अपंचीकृत पंचमहाभूतांच्या सत्वगुणांचे कार्य आहे, म्हणून स्वच्छ आहे. यामुळे कूटस्थाच्या ज्ञानाची बुध्दीत किंवा अंतःकरणांत जी विशेष प्रकाशता तेंच कूटस्थाचे प्रतिबिंब व त्यासच आभास म्हणतात. कोठे कोठे ब्रह्मचैतन्याचे प्रतिबिंब बुध्दीत किंवा अंतःकरणात होतें असें म्हणात. कारण कूटस्थ व ब्रह्म हे स्वरूपाने एकच आहेत.

आतां रुपरहित व्यापक चैतन्याचे प्रतिबिंब घडणार नाही असे कोणी म्हटले, तर रुपरहित शब्दाचे रुपरहित आकाशाचे ठिकाणी प्रतिबिंब संभवते हे आकाशाचे दृष्टान्तांत सांगितलेच आहे. या करिता बुध्दीत चैतन्याचे प्रतिबिंब होते हे सिध्द आहे. अशा रीतीने (१)कूटस्थचैतन्य, (२)बुद्धि आणि (३)बुध्दीत चैतन्याचे प्रतिबिंब हे तीन मिळून जीवचैतन्याचे लक्षण झाले. 'तत्वमसि' या महावाक्यांत 'तत्', 'त्वं', 'असि' अशीं तीन पदे आहेत. त्यांचा अर्थ:- 'तत्' म्हणजे 'ते ईश्वरचैतन्य', 'त्वं' म्हणजे 'तू जीवचैतन्य' आणि 'असि' म्हणजे 'आहेस', एकंदर वाक्यार्थ, 'ते ईश्वरचैतन्य तू आहेत', असा आहे. या महावाक्यांत तू या आधी जें त्वं पद आहे त्या त्वं पदाचा 'वाच्यार्थ'

॥ वेदान्त, दर्शन आणि परिचय ॥

जीवचैतन्य आहे आणि 'लक्ष्यार्थ कूटस्थचैतन्य आहे. म्हणून अहं पदाचा वाच्य जीव आणि लक्ष्य केवळ कूटस्थ आहे.

संसारधर्म बुध्दीचे.

जीवपदवाच्यार्थाचे ठिकाणी सुखदुःखादि संसारधर्म सर्वास प्रतीत होतात, त्याबद्दल आतां विचार करूं. जीवाचे ठिकाणी कर्तृत्व, भोक्तृत्व हे धर्म आहेत, असे म्हटल्याने ते धर्म, कूटस्थ, बुद्धि आणि आभास या तिघांवरहि येतात हे खरे. पण ते जीवपणाचे सर्व धर्म म्हणजे कर्तृत्व, भोक्तृत्व, पापपुण्य व सुखदुःख इत्यादि, बुध्दीसह चिदाभासाचे आहेत, कूटस्थाचे नाहीत. कूटस्थाचे ठिकाणी आहेत असे भ्रांतीने वाटते, ती भ्रांतीहि बुध्दीसह आभासास होते; कूटस्थास नाही. कारण, कूटस्थ शब्दाचा अर्थच निर्विकार असा आहे. सोनाराच्या ऐरणीप्रमाणे सर्व अलंकाराहून अलिप्त, किंवा 'कूट' म्हणजे मिथ्या, अशी जी बुद्धि तीत 'स्थ' म्हणजे असगरुपाने राहिलेला, तो कूटस्थ, असा कूटस्थ शब्दाचा अर्थ आहे. यावरून कोणताहि धर्म कूटस्थाचा नाही. ते सर्व धर्म आभासाचे आहेत.

सूक्ष्म विचार केला तर संसारधर्म आभासाचेहि नाहीत. कारण, आभास तरी कूटस्थाचा किंवा ब्रह्मचैतन्याचा आहे; चैतन्य जर निर्विकार आहे तर आभास विकारी कसा होईल ? बिंबरूप चैतन्यांत जे धर्म नाहीत ते प्रतिबिंबरूप आभासांत कोठून येतील ? डोक्यास जर पागोटें नसेल तर आरशांतील प्रतिबिंबांत पागोटें घातलेले डोकें कसे दिसणार ? पण प्रत्यक्ष सुखदुःख धर्म दिसतात त्याची वाट काय ? असें कोणी विचारील तर त्यास इतकेच सांगणे अवश्य आहे की, ते सर्व धर्म आभासाचें नसून एकट्या बुध्दीचेच आहेत आणि त्याच बुध्दीत आभास असल्यामुळे बुध्दिसंबंधाने आभासाचे आहेत, असें वाटतें मात्र, जसें पाण्यांत पडलेले प्रतिबिंब पाणी हललें म्हणजे हलल्यासारखें दिसते; पण वास्तविक पाणी हालतें; प्रतिबिंब हालत नसतें. त्याचप्रमाणे बुध्दीचे संसारधर्म बुध्दीच्या संबंधाने आभासाच्या ठिकाणी दिसतात. आतां वस्तुतः जर आभासाचे ठिकाणी संसारधर्म नाहीत असें सिध्द झाले, तर मग ते धर्म कूटस्थाचे मुळीच नाहीत हें निराळें सांगावयास नकोच. या विषयाचें प्रतिपादन विद्यारण्यास्वामींनी तृप्तिदीपांत विस्तारानें केले आहे.

बुध्दीमध्ये अनंत जन्मांच्या पापपुण्याचें संस्कार आहेत. त्या त्या संस्कारानुरूप नवीन उत्पन्न होणाऱ्या वासना, सुखदुःखे, गमनागमन हें सर्व बुध्दीचे ठिकाणी असून, बुध्दिसंबंधाने चिदाभास आपले ठिकाणी धारण करतो. कूटस्थचैतन्य तर सर्वावस्थेत सर्व विकारांहून रहित असूनहि आभासाच्या भ्रांतीने ते विकार कूटस्थाच्या ठिकाणी प्रतीत होतात; असो. याप्रमाणे

॥ वेदान्त, दर्शन आणि परिचय ॥

महावाक्याच्या विचारास उपयोग व्हावा म्हणून जीवचैतन्याचे लक्षणांत, संसारधर्म वास्तविक कोणाचे आहेत, याचा विचार सांगितला.

शिष्य:- महाराज, आपण कूटस्थ, बुद्धि आणि आभास हे तीन मिळून जीवाचें लक्षण केले; पण त्यांत थोडा उणेपणा आहे असें वाटतें. कारण, झोपेत बुद्धि नाही पण जीव आहे. जीव असून त्यावर आपण केलेलें जीवाचें लक्षण जात नाही, असा त्या लक्षणावर अव्याप्तिदोष येतो. याच दोषास शास्त्रांत 'प्राज्ञस्वरूप जीवावर लक्षणाची "अव्याप्ति" आहे', असें म्हणतात, 'कारण शास्त्रांत जागृत अवस्थेच्या अभिमानी जीवास "विश्व" असें नांव आहे. स्वप्नावस्थेच्या अभिमानी जीवास "तैजस" असें नांव आहे आणि सुषुप्त्यवस्थेच्या अभिमानी जीवास "प्राज्ञ" असें म्हणतात. वर दिलेले जीवाचें लक्षण मानलें तर तें प्राज्ञस्वरूप जीवावर जात नाही, याचें समाधान सांगावें. ?

श्रीगुरु :- बाबारे हा वास्तविक दोष नाही. कारण, झोपेमध्ये बुद्धीचा अत्यंताभाव नसतो. ती आपल्या कारणांत म्हणजे कूटस्थाश्रित अज्ञानांत लीन असते ऐवढेच. लक्षणामध्ये नुसता बुद्धि असा शब्द आहे. कोणत्या स्वरूपाची ती आहे, हें सांगितलेलें नाही, पण इतक्या बारकाव्यांत पडण्यापेक्षां तुझ्या समजुतीकरितां 'बुद्धि अथवा व्यष्टि-अज्ञान' इतका लक्षणांत फरक केला म्हणजे झालें.

सर्वव्यापक चैतन्याजित अज्ञान आहे, हें मागें सांगितलेंच आहे. तेंच समष्टिअज्ञान. त्या अज्ञानापैकी एका शरीरास जो अज्ञानांश कारण असेल तें व्यष्टिअज्ञान. आतां दुसरें लक्षण असे :- कूटस्थचैतन्य, व्यष्टिअज्ञान, त्या व्यष्टिअज्ञान चैतन्याचा आभास, हे तीन मिळून जीवचैतन्य. असें लक्षण केलें म्हणजे प्राज्ञाची हानि होणार नाही. कारण, सुषुप्तीमध्ये अज्ञानाचा अभाव नाही; आणि सुषुप्तीमध्ये जो प्रतिबिंबसहित अज्ञानाचा अंश आहे, तोच जागृतस्वप्नावस्थेमध्ये बुद्धिरूप परिणाम प्राप्त होतो, आणि त्या बुद्धीमध्येच संसारधर्माची प्रतीति होते, व्यष्टिअज्ञानांत होत नाही, या अभिप्रायानें प्रथम केलेल्या जीवाचे लक्षणांत बुद्धि शब्द घातला आहे, आणि दोन्ही लक्षणें निरनिराळ्या दृष्टींनीं बरोबर आहेत. म्हणून कूटस्थचैतन्याचें लक्षणांत बुद्धि अथवा व्यष्टिअज्ञान, असे दोन शब्द विकल्पानें घातले आहेत. मुख्य जीवपणा व्यष्टिअज्ञानांत आहे. सुखदुःखादि संसारधर्म बुद्धि असल्याशिवाय प्रतीत होत नाहीत, म्हणून जीवचैतन्याची दोन्ही तऱ्हेचीं लक्षणें सांगितली.

३) ईश्वरचैतन्याचें लक्षण :- १) ब्रह्मचैतन्य २) माया आणि ३) मायेमध्ये चैतन्याचा आभास. हे तीन पदार्थ मिळून ईश्वरचैतन्य. जीवचैतन्याचें लक्षणांत

॥ वेदान्त, दर्शन आणि परिचय ॥

जसे १)अधिष्ठान कूटस्थ २) बुद्धि आणि ३)बुद्धीत चैतन्याचा आभास, हे तीन पदार्थ सांगितले आहेत, तसेच तीन पदार्थ वरील ईश्वरचैतन्याचे लक्षणांत आहेत. ईश्वर हा दृष्टान्तांतील मेघाकाशस्थानी आहे. तो सर्वांतयामी आहे, सर्वांचे अंतःकरणात त्या त्या जीवांचे कर्माप्रमाणे कर्मप्रवृत्तीची प्रेरणा करतो, आणि सुखदुःख भोग देतो. जगांतील असे सर्व व्यापार करूनही, तो सदैव मुक्त आहे. कारण ब्रह्मावर ईश्वरत्वभाव प्राप्त होण्यास, शुद्धसत्त्वगुणप्रधान माया उपाधि आहे. ती उपाधि निर्मल असल्यामुळे ईश्वराच्या पारमार्थिक ब्रह्मस्वरूपास आच्छादन करित नाही; म्हणून जन्ममरणधर्माची भ्रांति ईश्वरास केव्हांही होत नाही; यास्तव तो नित्यमुक्त आहे.

सच्चिदानंद आत्मस्वरूपाचे ठिकाणी जन्ममरणादि संसारधर्माची प्रतिति न होणे, हेंच मुक्तीचे लक्षण आहे, आणि होणे हें बद्धतेचें लक्षण आहे. म्हणूनच ईश्वर सदा मुक्त आहे. आणि अज्ञानी जीव बद्ध आहेत. तो ईश्वर सर्वज्ञ आहे, म्हणजे सदैव सर्व पदार्थांस जाणतो. या सर्वांचे कारण परमात्मस्वरूपाचे ठिकाणी ईश्वरभाव उत्पन्न होण्यास, उपाधि जी शुद्धसत्त्वगुणप्रधान माया ही आहे. माया, अविद्या, अज्ञान वगैरे ही एकाच पदार्थाची नावे आहेत. माया ही सत्व, रज, तम या तीन गुणांनी युक्त असते, पण तिच्यामध्ये केव्हां केव्हां रज, तम हे अगदीं कमी असतात, मुळीच नसतात असें कधीही होत नाही, सत्त्वगुण फार वाढला म्हणजे, तो रज-तमाला आपल्या स्वाधीन ठेवतो, अशा स्थितीलाच 'शुद्धसत्त्वगुणप्रधान माया' असें म्हणतात; आणि म्हणूनच ती ईश्वराचें स्वरूपास आवरण करित नाही. ज्यावेळी सत्त्वगुण कमी होऊन तमोगुण वाढतो त्यावेळी तिलाच अज्ञान असें म्हणतात; असो. वर सांगितल्याप्रमाणे शुद्धसत्त्वगुणप्रधान माया ही ईश्वराची उपाधि असून सर्व जगांत त्या मायेची व्याप्ति आहे. जशी जीवाची बुद्धि सर्व शरीरांत व्याप्त आहे म्हणून त्या बुद्धिवृत्तीने शरीरांत होणाऱ्या सर्व व्यापारांचे एककालीच जीवांना ज्ञान होतें, त्याप्रमाणे सर्व जगांत व्यापलेल्या ईश्वराच्या मायावृत्तीने जगांतील सर्व पदार्थांच्या व्यापारांचे ईश्वरास एककालीच ज्ञान होतें, म्हणून ईश्वर सर्वज्ञ आहे. जीवाच्या स्थूल शरीराप्रमाणे सर्व ब्रह्मांड ईश्वराचें स्थूल शरीर आहे, त्यास विराट म्हणतात.

जीव आणि ईश्वर यांचे अधिष्ठानचैतन्य कूटस्थ आणि ब्रह्म हीं बंधमोक्षभेदरहित, आकाशाप्रमाणे एकरस आहेत. बंधमोक्ष जीवेश्वराच्या आभासांच्या ठिकाणी आहेत. अधिष्ठान जें कूटस्थ आणि ब्रह्म यांचे ठिकाणी ते जीवास भ्रमाने भासतात. आभासांचे ठिकाणी बंधमोक्ष आहेत खरे; पण त्यांत इतका भेद आहे की, ज्या आभासाचे ठिकाणी अविद्येचें आवरण आहे, त्याचे

ठिकाणी बंध आहे, आणि ज्या आभासाचे ठिकाणी आवरण नाही त्याचे ठिकाणी मोक्ष आहे. जीवाचे ठिकाणी अविद्येचे आवरण आहे, म्हणून जीव बध्द आहे. ईश्वराच्या ठिकाणी केव्हांहि आवरण नाही म्हणून तो नित्यमुक्त आहे. ज्या व्यष्टिअविद्याशांतील आभासास जीव म्हणून सांगितला आहे, त्या अविद्येचा, आवरण करणें हा स्वभाव आहे. माया शुध्दसत्वगुणप्रधान असल्यामुळे तिचा आवरण करणें हा स्वभाव नाही. मायेचें अधिष्ठानचैतन्य, हें महावाक्यांतील "तत्" पदाचें ईश्वर तो "तत्" पदाचा वाच्य आहे. जगाची उत्पत्ति,पालन आणि संहार करणारा ईश्वर आहे, असें शास्त्रांत सांगितले आहे, त्याचा अर्थ असा आहे, की, ईश्वरस्वरूपांतील जो आभासांश आहे, तो सर्वज्ञतेनें सृष्टीचे उत्पत्त्यादि व्यवहार करतो. भक्तावर अनुग्रह आणि असुरांचा नाशहि तोच करतो. फार काय सांगावें ! शास्त्रें जें कांही ईश्वराचे ऐश्वर्य वर्णन करतात, तें सर्व ईश्वराच्या आभासाचे आहे; आणि ईश्वराचे अधिष्ठान ब्रह्मचैतन्य, निर्विकार एकरस आहे. त्याचें ठिकाणी सत्ता,स्फूर्ति आणि आनंद यांशिवाय दुसरें कसलेंहि ऐश्वर्य नाही. याप्रमाणे १) मायाधिष्ठान ब्रह्म २) माया ३) मायेतील आभास, या तिघांस मिळून ईश्वरचैतन्य म्हणतात.

४) ब्रह्मचैतन्याचें लक्षण :- स्थूल, सूक्ष्म, ज्ञात, अज्ञात अशा सर्व पदार्थांच्या आंतबाहेर व्यापक, सच्चिदानंद, एकरूप असें जें परिपूर्ण चैतन्य तें ब्रह्मचैतन्य. ते महाकाशाप्रमाणें व्यापक असल्यामुळें, कोणाचें जवळ आहे असें नाही किंवा कोणापासून दूर आहे, असेंहि म्हणतां यावयाचें नाही. जें आपल्या स्वरूपाहून निराळ्या देशेत असते, त्यास त्या देशच्या उपाधीमुळें दूर किंवा जवळ म्हणतात. ब्रह्म व्यापक असल्यामुळें कोणत्याहि पदार्थांपासून दूर किंवा जवळ आहे. असें म्हणतांच येणार नाही. कारण, ब्रह्म सर्वांचा आत्मा आहे.

ब्रह्म व ईश्वर यांच्यातील भेद.

आतां ब्रह्म व ईश्वर यांच्यांत थोडा भेद आहे तो स्पष्ट करुन सांगणें अवश्य आहे. बहुतेक लोकांचा ब्रह्म व ईश्वर ही एकच आहेत असा समज आहे. आणि याच समजुतीनें शिष्याने जीवब्रह्माच्या एकतेविषयी शंका केलेली आहे.

भगवद्गीतेच्या दहाव्या अध्यायाच्या शेवटच्या श्लोकांत परमात्म्याच्या (कल्पित) एका अंशावर जगत् असल्याचे सांगितले आहे. जगताला उपादान कारण माया आहे. म्हणून तीहि परमात्म्याच्या एकाच अंशावर आहे. अर्थात् मायेपेक्षा परमात्म्याची व्याप्ति जास्त आहे. आतां समजुतीकरितां परमात्म्याची निरपेक्षिक व्यापकता आणि मायेची सापेक्षिक व्यापकता अशी नांवे देऊं. कांही पदार्थांवर व्याप्ति असून कांही पदार्थांवर व्याप्ति नसते, ती सापेक्षिक व्यापकता

॥ वेदान्त, दर्शन आणि परिचय ॥

मायेची आहे. कारण परमात्मस्वरूपाच्या एका अंशाचे ठिकाणी माया व तिचें कार्य सर्व जगत, इतक्यापुरतीच तिची व्याप्ति आहे; बाकीच्या परमात्म भागावर नाही. म्हणून मायेची सापेक्षिक व्यापकता आहे. परमात्म्याची व्यापकता तर माया, आणि मायाकार्य चतुर्दश भुवनादि, या सर्वास व्याप्त करून शिल्लकच आहे. परमात्म्याच्या व्याप्तीने अमुक एक सोडले आहे असे मुळीच कांही नाही, म्हणून परमात्म्याची व्यापकता निरपेक्ष आहे. या दोन व्यापकतेत मायेच्या सापेक्षिक व्यापकतेपेक्षा ब्रह्माची निरपेक्षिक व्यापकता श्रेष्ठ आहे, आणि मायेची सापेक्षिक व्यापकता निकृष्ट आहे, हें कोणाच्याहि लक्षांत येईल. शुध्द ब्रह्म निरपेक्षिक व्यापकतावान् आहे, म्हणून श्रेष्ठ आणि त्याच शुध्द ब्रह्माशी सापेक्षिक व्यापक साभासमायेचा संबंध मानला म्हणजे तोच ईश्वर. तो ईश्वर निकृष्ट म्हणजे सापेक्षिक व्यापक अशा मायेने युक्त आहे, म्हणून शुध्द ब्रह्मापेक्षां निकृष्ट झाला. ईश्वरतत्वांत निरपेक्षिक व्यापक ब्रह्म आहे, परंतु तें "साभास मायेने" युक्त आहे, म्हणून निकृष्ट सत्तावानच आहे.

यास दृष्टांत:- एकाचा बंधू फार सज्जन होता, परंतु त्याची स्त्री फार दुष्ट होती. यामुळे या दोघांचे एकत्र राहणें जमेना, म्हणून ते विभक्त झाले. नंतर एका बंधूस विभक्त होण्याचे कारण लोक विचारू लागले, तेव्हां त्यानें उत्तर दिले की, माझा बंधू फार सज्जन आहे; परंतु त्याची स्त्री फार दुष्ट आहे. त्याच्याशी तिचा जोपर्यंत संबंध आहे, तोपावेतो तो सज्जन असला, तरी निकृष्ट म्हणजे त्याज्य आहे. त्याप्रमाणे मायेचें अधिष्ठान जें ब्रह्म तें निरपेक्षिक व्यापकतेमुळे श्रेष्ठ असले, तरी जोपर्यंत त्याच्याशी वर सांगितल्याप्रमाणें शुध्दसत्वगुणप्रधान माया ही ईश्वराची उपाधि असून सर्व जगांत त्या मायेची व्याप्ति आहे. जशी जीवाची बुद्धि सर्व शरीरांत व्याप्त आहे म्हणून त्या बुद्धिवृत्तीने शरीरांत होणाऱ्या सर्व व्यापारांचे एककालीच जीवांना ज्ञान होतें, त्याप्रमाणे सर्व जगांत व्यापलेल्या ईश्वराच्या मायावृत्तीने जगांतील सर्व पदार्थांच्या व्यापारांचे ईश्वरास एककालीच ज्ञान होतें, म्हणून ईश्वर सर्वज्ञ आहे. जीवाच्या स्थूल शरीराप्रमाणे सर्व ब्रह्मांड ईश्वराचें स्थूल शरीर आहे, त्यास विराट म्हणतात. मायेचा संबंध आहे, तोपर्यंत त्यास ईश्वरभाव असून तो ईश्वरभाव शुध्द परमात्म्यापेक्षां निकृष्ट आहे हें सिध्द झाले. असे असतां शास्त्रसंस्कार नसल्यामुळे ब्रह्म आणि ईश्वर ही दोन्ही पदे एकार्थवाची आहेत असें मंदमति समजतात. पण हें खरें आहे की, ब्रह्मपद क्वचित् ठिकाणी वाच्यार्यानें ईश्वराचें बोधन करून देते. कारण ईश्वरस्वरूपांत ब्रह्म व्याप्त आहेच. ईश्वरपद क्वचित् ठिकाणी लक्ष्यार्थानें शुध्दब्रह्माचें बोधन करून देतें. याकरितां शुध्दब्रह्म ईश्वरस्वरूपाहून निराळें आहे, असें लक्षांत यावें म्हणून ईश्वर आणि

॥ वेदान्त, दर्शन आणि परिचय ॥

ब्रह्म या पदांचा अर्थ स्पष्ट करून सांगितला आहे. ज्या शंकेच्या समाधानार्थ सहाय्य व्हावे म्हणून इतका विस्तार लिहिला, तिचा आतां विचार करूं.

जीवब्रह्मभेदप्रतिपादक वाक्यांची व्यवस्था.

आकाशाच्या दृष्टांतानें चैतन्याचे १)कूटस्थचैतन्य २)जीवचैतन्य ३) ईश्वरचैतन्य आणि ४) ब्रह्म चैतन्य असे भेद लक्षांत आले म्हणजे असें समजून येईल की, एका बुद्धिरूप वृक्षाचे ठिकाणीं वेदानें दोन पक्षी सांगितले आहेत. त्याचा अर्थ :-

जीव आणि परमात्मा असा नसून, आभास आणि कूटस्थ असा आहे. कारण बुध्दीच्या योगानें अधिष्ठानचैतन्यास कूटस्थता आणि बुध्दिसंबंधानेंच आभासास जीवता आली आहे. बुध्दीशिवाय अधिष्ठानचैतन्यास कूटस्थता नाही आणि आभासाचे तर स्वरूपच असणार नाही. म्हणजे कूटस्थ आणि आभास यांची स्वरूपे बुध्दीवरच अवलंबून आहेत. म्हणून बुध्दिरूप वृक्षाचे ठिकाणीं दोन पक्षी आहेत असें रूपक केले आहे, म्हणजे बुध्दिस्थ जीवधर्मवान् आभास आणि कूटस्थ यांचेंच ग्रहण केले पाहिजे. आभासास छाया असेहि म्हणतात. ती छाया म्हणजे आभास, जीव आणि ईश्वर या दोघांमध्ये आहे. त्यांत जीवाचा आभास कर्मकर्ता आणि ईश्वराचा आभास जीवांच्या कर्मांचा फलदाता आहे. जीव आणि ईश्वर यांचे अधिष्ठानचैतन्य जें कूटस्थ आणि ब्रह्म, या दोन्ही चैतन्यांशांचे ठिकाणी कर्म करण्याचा किंवा फल देण्याचा वगैरे कसलाच योग नाही. कारण दोन्ही ठिकाणी चैतन्यांश असंग एकरूप आहे; त्यांच्यांत भेद नाही. चैतन्यांशांत भेद मानणे निंद्य असून, तो भेद मानणारा संसार धर्मातून सुटणें शक्यच नाही.

आतां "जीव आणि परमात्मा यांची एकता मानली असतां कर्मउपासना प्रतिपादक वेदवाक्यें निष्फळ होतील" अशी तुझी शंका होती, ती शंकाच निष्फळ झाली. कारण जीव आणि ईश्वर यांच्यांतील चैतन्यांश एकच असला तर त्या जीवेश्वरांचे आभास भिन्न आहेत. अशी जीवेश्वरस्वरूपाची स्थिति असल्यामुळे जीवेश्वरांचें एकत्व प्रतिपादन करणारी महावाक्यें त्या जीवेश्वरांचे अधिष्ठानचैतन्यांशांचेंच एकत्व प्रतिपादन करतात; आणि कर्म उपासनाप्रतिपादक वेदवाक्यें जीवेश्वरांच्या आभासांत भेद आहे म्हणून कर्मउपासना प्रतिपादन करितात असें समजणें अवश्य आहे; आणि हें योग्य आहे. जोपर्यंत जीवाभास ईश्वराहून आपणास भिन्न समजतो, तोपर्यंत त्या जीवाभासानें ईश्वराच्या प्रसन्नतेकरिता कर्म आणि उपासना केलीच पाहिजेत. म्हणून जोपर्यंत तू आपल्यास "मी ब्रह्म आहे" असें निःसंदेह जाणणार नाहीस तोपर्यंत तुझ्या ठिकाणचे दीनत्वदुःखत्वादि धर्म नष्ट होणार नाहीत. इतकेंच

नाही तर, तू आपल्या स्वरूपाहून परमात्मा भिन्न मानलास तर तो परमात्माच तुझ्या दुःखास कारण होईल. वेदांत असें प्रतिपादन केले आहे. की, जो भेद पाहतो, तोच दुःखरूप मृत्यूचा भक्ष्य असतो, याकरतां, मी ब्रह्म आहे असा निश्चय कर आणि कृतार्थ हो.

अहं शब्दाचे विचारपूर्वक मुख्य व बाध समानाधिकरण.

श्रीगुरु- हे शिष्य, आता प्रथम तुला अहं शब्दाचा विवेक सांगतो. तो तुला समजला म्हणजे तुझा संशय दूर होईल. आभास जेव्हा "मी" असे म्हणतो, तेव्हा त्या मी शब्दाचा अर्थ, कूटस्थ आणि आपले स्वतःचे स्वरूप, असा आहे. मेहणा या एकाच शब्दाने जसे पति व पत्नी या दोघांचे ग्रहण होते, त्याप्रमाणे "मी" या शब्दाने कूटस्थ आणि आभास या दोघांचे ग्रहण होते. आता कूटस्थ आणि आभास या दोघांस ब्रह्मरूपता सांगितली म्हणजे झाले. त्यात कूटस्थ ब्रह्मरूप आहे हे तुला मान्य आहे. आता अडचण काय आहे ती आभास ब्रह्मरूप कसा, येवढीच आहे. त्याचे समाधान असे की, आभास आपले स्वरूपाचा बाध करून ब्रह्माशी आपले ऐक्य जाणतो, आणि ते त्याचे जाणणे यथार्थ आहे. बाध शब्दाचा अर्थ नष्ट होणे, असा नाही. बाध म्हणजे 'दृढमिथ्यात्व निश्चय' भिंतीवर काढलेल्या सर्पाचा बाध होणे, म्हणजे तो दिसत असला तरी, दिसतो तसा खरा नाही, मिथ्या आहे असा निश्चय होणे. त्याप्रमाणे बुद्धिसंबंधाने बुद्धीचेच कर्तृत्वभोक्तृत्वादि संसारधर्म माझे ठिकाणी दिसतात मात्र पण ते धर्म माझे नाहीत, बुद्धीचेच आहेत. कारण, सच्चिदानंद ब्रह्माचे मी प्रतिबिंब आहे, म्हणून मी बिंबाप्रमाणे सच्चिदानंदरूपच आहे. उपाधीचा नाश झाल्यानंतर प्रतिबिंब बिंबरूप होते, त्याप्रमाणे बुद्धिउपाधीचा संबंध सुटला तर मी ब्रह्मरूपच होणार. होणार इतकेच नाही, तर आता प्रस्तुत कालीसुध्दा मी ब्रह्मरूपच आहे, ब्रह्मव्यतिरिक्त मला सत्ताच नाही. आरशात पाहणाऱ्यास गंध वाकडे दिसले तर पाहणारा पुरुष आरशातील प्रतिबिंबाचे गंध नीट करण्याकरीता आरशाकडे हात घालीत नाही, तो आपल्या कपाळावरील गंध नीट करण्यास प्रवृत्त होतो. याचा अर्थ इतकाच की, पाहणारा आरशातील प्रतिबिंबाचे मुख्यबिंबाशी ऐक्य समजतो. स्थानूवरील पुरुषभ्रम निवृत्त झाला म्हणजे पुरुषाचा बाध करून पुरुष स्थानूच आहे, असा निश्चय ज्याप्रमाणे होतो, त्याप्रमाणे बुद्धीचे ठिकाणी असणाऱ्या पण माझे ठिकाणी दिसणाऱ्या सर्व संसारधर्माचा बाध करून 'मी ब्रह्मरूप आहे' असे आभासास ज्ञान होण्यास काही हरकत नाही. १) बाध करून ज्याचे ज्याच्याशी ऐक्य होते, त्याचे त्याच्याशी बाधसमानाधिकरण, आणि २) ज्याचे ज्याच्याशी सदा ऐक्य असते त्याचे त्याच्याशी मुख्यसमानाधिकरण म्हणतात. कूटस्थ सदैव ब्रह्मरूप आहे, म्हणून कूटस्थाचे ब्रह्माशी

॥ वेदान्त, दर्शन आणि परिचय ॥

बाधसमानाधिकरण, आणि आभासाच्या स्वरूपाचा बाध करून आभासाचे ब्रह्माशी बाधसमानाधिकरण आहे. यास उदाहरण : एका कुलगोत्रात जे कुटुंब असते, त्या कुटुंबातील गृहस्थाचे जन्मादारभ्य त्या कुलगोत्राशी ऐक्य असते. हे मुख्यसमानाधिकरण. आणि त्याची स्त्री आपल्या पित्याच्या कुलगोत्राचा त्याग करून पतीच्या कुलगोत्राशी ऐक्य पावते, हे बाधसमानाधिकरण. याच न्यायाने कूटस्थाचे बाधसमानाधिकरण, आणि आभास ब्रह्माहून भिन्न असला तरी, त्या आभासाचे बाधसमानाधिकरणाने ब्रह्माशी ऐक्य आहे, हे सिध्द झाले. म्हणून 'मी ब्रह्मरूप आहे' असे आभासास ज्ञान होण्यास हरकत नाही; इतकेच नाही तर याप्रमाणे त्रैलोक्याचा बाध करून त्रैलोक्याचे ब्रह्माशी ऐक्य आहे असेहि म्हणण्यास हरकत नाही. याच अभिप्रायाने 'सर्वं खल्विदं ब्रह्म' म्हणजे हे सर्व ब्रह्मच आहे, असे वेदाने प्रतिपादन केले आहे.

अन्वय-व्यतिरेक : आत्मसाक्षात्कार दोन मार्गांनी साधता येतो, ते म्हणजे अन्वय आणि व्यतिरेक हे आहेत. व्यतिरेकाच्या अभ्यासात दृश्य सृष्टीतील नित्य वस्तू कोणती व अनित्य कोणती याचा विचार करावयाचा असतो. तो करताना प्रत्येक वस्तू विचारात घेऊन ही आत्मवस्तू नाही, हे नाही, हे नाही (नेति, नेति) असा विचार करीत जावयाचे असते. पुढे आपला देह विचारात घेऊन 'मी' देह नव्हे, मी त्याहून वेगळा आहे, हे जाणावयाचे. योगमार्गाच्या साधकाने ध्यानावस्थेत 'मी' अन्नमय, प्राणमय, मनोमय, विज्ञानमय किंवा आनंदमय कोश नव्हे, तर मी त्याहून वेगळा आहे, हे जाणणे हाही व्यतिरेक आहे. व्यतिरेक ही ज्ञानपूर्व भूमिका आहे. त्याच्या अभ्यासाने ज्ञान्याची अथवा योग्याची भ्रांती मिटते, तो आपणास सत्-चित्-परमेश्वर स्वरूपात पाहतो. यानंतर अन्वय ज्ञानाचा अभ्यास करतात. यात, जसे सर्व अलंकारांत एकच सोने असते, तशी ही सर्व सृष्टी हा त्याच परमात्म्याचा अविष्कार आहे, हे जाणणे आणि आत्मसाक्षात्कार करून घेणे, हे येते. अन्वयज्ञानासाठी व्यतिरेकाची भूमिका दृढ झाली पाहिजे. नसल्यास, अन्वयज्ञान ही केवळ शुष्क पोपटपंची ठरते. अन्वय-व्यतिरेक ज्ञानाला नित्यानित्यविवेकपण म्हणतात.

लक्षणा :- शब्दाची अर्थबोध करून देणारी शक्ती किंवा वृत्ती ही तीन प्रकारची आहे. तिला अनुक्रमे अभिधा, लक्षणा आणि व्यंजना अशी नावे आहेत. अभिधा शक्तीने शब्दाच्या मुख्य अर्थाचा बोध होतो. लक्षणा ही दुसरी शक्ती असून तिने शब्दाचा 'अन्य अर्थ' निर्देशित होतो. यात शब्दाने प्रथम मुख्यार्थ सांगावयाचा आणि त्यावरून मग लक्षार्थाचा बोध व्हावयाचा अशी ही प्रक्रिया आहे. लक्षणेचे जहल्लक्षणा, अजहल्लक्षणा व जहदजहल्लक्षणा असे तीन प्रकार आहेत. जहल्लक्षणा या प्रकारात शब्दाचा वाच्यार्थ पूर्णतया अयोग्य असल्याने

॥ वेदान्त, दर्शन आणि परिचय ॥

त्याचा त्याग करावा लागतो आणि त्या अर्थावरून लक्षिलेला दुसरा अर्थ घ्यावा लागतो. उदा. 'गंगेवर गोठा' येथे गंगाप्रवाहावर गोठा असणे शक्य नसल्याने तो अर्थ टाकून गंगा तीरावर असा दुसरा निर्देशित अर्थ घ्यावयाचा असतो. लक्षणेचा दुसरा प्रकार अजहल्लक्षणा आहे. यात शब्दाचा वाच्यार्थ न टाकता उलट त्याला अनुलक्षून असणाऱ्या दुसऱ्या इतर अर्थाचाही समावेश करावयाचा असतो. उदा. 'कावळ्यापासून दही राख' म्हणजे यात केवळ कावळाच अभिप्रेत नसून इतर पक्षी, प्राणी इत्यादींपासून दही राख असा अर्थ होतो. तिसरी जहदजहल्लक्षणा. यामध्ये शब्दाचा मुख्य (स्व-) अर्थ अंशतः त्यागावयाचा (जहत्) आणि अंशतः स्वीकृत करावयाचा (अजहत्) असतो. उदा. 'तो हा देवदत्त' या विधानात 'तो' ह्या शब्दाने पूर्वी दुसऱ्या ठिकाणी एका अवस्थेत पाहिलेली व्यक्ती दृष्टीसमोर येते आणि 'हा' या शब्दाने आता समोर दिसणाऱ्या वेगळ्या अवस्थेतील (त्याच) व्यक्तीचे ज्ञान होते. यातील दोन्ही विरुद्ध पदे, काळ, देश व अवस्था यांचा त्याग केल्यास केवळ 'देवदत्त' (अविरुद्धपद) एवढाच बोध राहतो, जो वरील विधानाचा लक्ष्यार्थ आहे.

जहदजहल्लक्षणा प्रकाराने वेदांतील 'तत्त्वमसि' या महावाक्याचा अर्थ लावला जातो. 'तत्' (ब्रह्म) याने 'सर्वज्ञत्व' आणि 'त्वम' (जीव, आत्मा) याने 'अल्पज्ञत्व' मुखतः सांगितलेले आहे. परंतु वाच्यार्थाचा हा विरुद्ध भाग सोडल्यास दोहोत समान असलेले चैतन्य मात्र राहते. त्याचे आधारावर वरील दोघांचे ऐक्य प्रतिपादले आहे.

तटस्थ-लक्षणाचे लक्षण :- जें लक्ष्याचे स्वरूपान्तर्गत नसून लक्ष्याचे ठिकाणी कधी असते तर कधी नसते आणि जे इतरांपासून लक्ष्याची व्यावृत्ति करणारे असते त्यास तटस्थ-लक्षण म्हणतात. या सूत्रात 'जगदुत्पत्त्यादि कारणत्व' सांगितले आहे ते ब्रह्माचे तटस्थ-लक्षण आहे. श्रुतीतसुद्धा 'यतो वा इमानि भूतानि जायन्ते' या वचनाने 'जगदुत्पत्त्यादि कारणात्' हेच ब्रह्माचे लक्षण सांगितले आहे. तेही तटस्थ-लक्षणच होय. कारण, ब्रह्माचे जगत्-कारणत्व हे स्वरूपान्तर्गत नाही. ब्रह्मास जगत्-कारणत्व अज्ञानामुळे जोपर्यंत जगत्-भासते तोपर्यंतच आहे. अर्थात् ब्रह्मास जगत्-कारणत्व हे अज्ञानकालापुरतेंच आहे, ज्ञानकालांत नाही. कारण, एकदा निर्गुण, निर्विशेष ब्रह्मस्वरूपाचे यथार्थ-अपरोक्ष ज्ञान झाले की, ब्रह्माचे ठिकाणी जगताच्या त्रैकालिकात्यनताभावाचा निश्चय होतो. मानलीच तर जगतास 'प्रतीति मात्र' सत्ता आहे. म्हणजे 'जगत्-कारणत्व' हे लक्ष्याचे ठिकाणी कधी (अज्ञानकालांत) असते तर कधी (ज्ञानकालात) नसते. ब्रह्मचैतन्य प्राधान्याने जगतास निमित्तकारण आहे आणि ब्रह्मच, तदाश्रित माया प्रधान्याने जगतास परिणामी उपादान कारण आहे.

॥ वेदान्त, दर्शन आणि परिचय ॥

कारण, जसे केवळ निरविकार अनंत, एक, निरुपाधिक शुद्धब्रह्माचैतन्यापासून जगत् उत्पन्न होणे शक्य नाही. कारण जगत् हे साकार, सगुण व देश-काल-वस्तु परिच्छिन्न असे आहे. म्हणून कार्यानुगुण केवळ त्रिगुणात्मक मायाच जगाचे कारण मानिले तर त्यास 'माया तु प्रकृति विद्यात्' (माया ही जगातची प्रकृति अर्थात् कारण आहे) अशी श्रुति अनुकूल आहे; पण केवळ त्रिगुणात्मक जडमायेपासूनहि जगत् उत्पन्न होऊ शकत नाही. कोणत्याहि अचेतन-जड वस्तूला कार्य उत्पन्न करण्यासाठी चेतनाधिष्ठानाची गरज आहे. चेतनाधिष्ठानास कोणतीहि जडवस्तु कार्य उत्पन्न करण्यास समर्थ असल्याचे कोठेहि व्यवहारात आढळून येत नाही. म्हणूनच माया ब्रह्माचैतन्याच्या आश्रयावर राहूनच परिणामरूपाने जगाचे उपादान कारण बनते. असेच स्वतः भगवन्तच सांगतात -

। मयाध्यक्षेण प्रकृतिः सूयते सचराचरम् ।

माझ्या आश्रयावर राहूनच प्रकृति-माया या चराचरात्मक स्थावर जंगमात्मक संपूर्ण विश्वाची उत्पत्ति करते. या श्लोकावरील टीकेत श्रीज्ञानेश्वर महाराजानी याचा खुलासा केला आहे तो असा :-

जे लोकचेष्टा समस्तां । जैसा निमित्त मात्र का सविता । तैसा जगत् प्रभवी पंडुसुता । 'हेतु मी' जाणे ॥ का जे 'मिया अधिष्ठिलिया प्रकृति' । होती चराचराचिया संभूती । म्हणोनि 'मी हेतु' हे उपपत्ति । घडे यया ॥
ज्ञा.९-१३१-३२ ॥

अर्जुना...! लोकव्यवहारास सूर्य जसा निमित्तमात्र आहे तसा मी चराचरात्मक जगदुत्पत्तीविषयी अधिष्ठानरूपाने निमित्तकारण आहे. माझ्या आश्रित असलेली प्रकृति-माया (माझा आश्रय घेऊनच) जगाचे उपादान कारण रूपाने चराचराची उत्पत्ति करते व म्हणूनच मी जगदुत्पत्तीस कारण आहे ही सुध्दा उपपत्ति जुळते. तसेच "अहमादिश्व मध्यं स् भूतानामन्त एव स् ।" अर्जुना ! मी या सर्व भूतांच्या उत्पत्ति-स्थिति लयास कारण आहे असे दहाव्या अध्यायात ब्रह्माचे जगत्-कारणत्व सांगितले आहे.

सारांश, 'जगदुत्पत्त्यादि कारणत्व' हे ब्रह्माचे 'तटस्थ-लक्षण' आहे. शिवाय ब्रह्माचैत्यावाचून इतर कोणत्याहि जड पदार्थास 'जगत्-कारणत्व संभवतच नाही. त्यामुळे 'जगत्-कारणत्व हे लक्षण लक्ष्यास (ब्रह्मास) इतर सर्व जड पदार्थापासून व्यावृत्त करते. म्हणून हे (जगत्-कारणत्व) ब्रह्माचे तटस्थ-लक्षण आहे. श्रीज्ञानेश्वर महाराजानी ज्ञानेश्वरीच्या आरंभीचे मंगलाचरणात ब्रह्माचे तटस्थ-लक्षण सांगितले आहे :- "ॐ नमोजी आद्या" यात ॐ हे मंगलवाचक पद आहे. जो ॐकार स्वरूप आहे व जो देव (ब्रह्म) जगाचे आद्य

कारण आहे. असे ॐकार स्वरूप ब्रह्माचे 'आद्य' म्हणजे 'जगत्-कारण' हे तटस्थ-लक्षण सांगितले आहे.

१.स्वरूप-लक्षणाचे लक्षण :- लक्ष्याचे स्वरूपान्तर्गत म्हणजे स्वरूपभूत जे लक्षण असते त्यास स्वरूप-लक्षण म्हणतात. श्रुतीतहि १. 'सत्यं ज्ञानं अनन्तं ब्रह्म'. २. 'विज्ञानमानन्दं ब्रह्म' ३. 'यत्साक्षात् अपरोक्षात् ब्रह्म' असे ब्रह्माचे 'स्वरूप-लक्षण' केले आहे. पहिल्या श्रुतीत ब्रह्म सत्य-ज्ञान-त्रिविध परिच्छेदरहित आहे असे सांगितले आहे. दुसऱ्या श्रुतीत ब्रह्म ज्ञानरूप म्हणजेच आनंदरूप आहे असे सांगितले आहे. तिसऱ्या श्रुतीत ब्रह्म साक्षात् अपरोक्षस्वरूप अर्थात स्वयंप्रकाश आहे. सत्य-ज्ञान आनंद म्हणजेच सत्ता-प्रकाश-सुख यांचे समानाधिकरण्य आहे, ते परस्परान्स सोडून कधीहि राहात नाहीत. कारण जेथे सत्ता असते तेथे प्रकाश आणि सुख; जेथे प्रकाश असतो तेथे सत्ता आणि सुख असते, असेच श्रीज्ञानेश्वर महाराज सांगतात :- **सत्ताचि सुख प्रकाशु । प्रकाशुचि सत्ता उल्हासु । हे न निवडे मिठांशु । अमृती जेवी ॥** अमुतानुभव. जसा अमृतांतून माधुर्य अंश वेगळा निवडता येत नाही त्याचे कारण अमृत म्हणजेच माधुर्य व माधुर्य म्हणजेच अमृत. ते दोन्ही एकच आहे. त्याप्रमाणे सत्ता म्हणजेच सुख प्रकाश आणि प्रकाश म्हणजेच सत्ता-सुख सारांश, 'सच्चिदानंदरूपत्व' हे ब्रह्माचे स्वरूप लक्षण आहे.

'अव्याप्ति, अतिव्याप्ति, असंभव एतत् दषणत्रयरहितोऽसाधारण धर्मो लक्षणम्' अव्याप्ति, अतिव्याप्ति आणि असंभव असे तीन दोष कोणत्याहि वस्तूचे लक्षणांत नसावेत. जर या तीन दोषांपैकी एखादा दोष केलेल्या लक्षणांत असला, तर ते त्या वस्तूचे लक्षण चुकीचे होते. कारण, त्या चुकीच्या लक्षणाने त्या लक्षित वस्तूची सिद्धि होत नाही. अर्थात् या तीन दोषांनी रहित जे कोणत्याहि वस्तूचे लक्षण केले जाते, त्या बिनचूक लक्षणानेच त्या लक्षित वस्तूची सिद्धि होते. त्या दोषांची स्वरूपे सांगतो

१)अव्याप्ति :- "लक्ष्यैकदेशवृत्तित्यम्-अव्याप्तिः" कोणत्याहि वस्तूचे आपण जेव्हा लक्षण करितो, तेव्हा ते लक्षण जर लक्ष्याच्या काही भागावर राहून काही भागावर जात नाही, अशा वेळी त्यास 'अव्याप्ति' नांवाचा दोष म्हणतात. जसे- आपणांस गाईचे लक्षण करावयाचे आहे. तेव्हा जर तिचे लक्षण 'यथा गो कपिलत्व' म्हणजे ते लक्षण अव्याप्त-दोषयुक्त आहे. कारण सर्वच गाई कपिल म्हणजे काळ्या असतात असे नाही. तर काही वेगळ्या रंगाच्याहि असतात. त्या तांबड्या इत्यादि रंगाच्या गाईवर 'कपलत्वम्' हे लक्षण जात नाही, तर कमी पडते. म्हणजे लक्ष्याच्या ठिकाणी केलेल्या लक्षणाचा संकोच असणे म्हणजेच 'अव्याप्ति' दोष होय.

२) अतिव्याप्ति :- “लक्ष्यवृत्तित्वे सति अलक्ष्यवृत्तित्वम्-अतिव्याप्ति” ज्या वस्तूचे आपण लक्षण करितो, त्या लक्ष्य वस्तूचे ठिकाणी ते लक्षण राहून अलक्ष्याचे म्हणजे अन्य वस्तूचे ठिकाणी राहणे, त्यास ‘अतिव्याप्ति’ दोष म्हणतात. जसे :- ‘यथा गोः शृंगित्वम्’ म्हणजे ‘जिला शिंगे असतात ती गाय.’ असे गाईचे लक्षण केले तर ते सर्व गाईचे ठिकाणी तर राहतेच; परंतु अलक्ष्य जी म्हैस इत्यादि अन्य पशूचे ठिकाणीही ते लक्षण जाते. या दोषासत्व ‘अतिव्याप्ति’ असे म्हणतात.

३) असंभव :- “लक्ष्यमात्रावृत्तित्वम्-असंभव;” आपण ज्या वस्तूचे लक्षण करतो, ते लक्षण जर त्या लक्ष्य वस्तूच्या ठिकाणी केव्हाही राहात नसेल, तर ते त्या वस्तूचे लक्षण ‘असंभव’ दोषग्रस्त होय. म्हणूनच त्यास ‘असंभव’ दोष म्हणतात. ‘यथा गोरेकशफत्वम्’ म्हणजे : ‘जिला एक खूर असतो ती गाय’ असे जर गाईचे लक्षण केले, तर ते लक्षण कोणत्याही गाईवर जाणार नाही, कारण, कोणत्याही गाईच्या पायास दोन खूर असतात. म्हणून हे लक्षण गाईचे ठिकाणी संभवतच नाही, अर्थात् हे लक्षण ‘असंभव’ दोषग्रस्त आहे.

‘एतद्दूषणत्रयरहितो धर्मोलक्षणम्’ अर्थात् कपिलत्वं, शृंगित्वं, एकशफत्वम् ही गाईची लक्षणे वर सांगितल्याप्रमाणे अव्याप्त्यादि दोषांनी युक्त असल्यामुळे आपल्या लक्ष्यरूप गाईची सिद्धि करू शकत नाहीत. तेव्हा या तिन्ही दोषांनी रहित असेच गाईचे लक्षण करावयास पाहिजे.

गाईचे निर्दोष लक्षण “यथा गोः सास्नादिमत्वं” असे आहे. ‘सास्ना म्हणजे मानेखालची पोवळी (पोळी) इत्यादिक जिला असतील ती गाय’ असे गाईचे लक्षण झाले ते सास्नादिमस्वरूप” लक्षण गाईची सिद्धि करू शकते. कारण, हा गाईचा असाधारण धर्म आहे. याप्रमाणे लक्षणाचे लक्षण काय ते सांगितले. प्रागभाव, प्रध्वंसाभाव, अत्यंताभाव आणि अन्योन्याभाव :- असे चार अभाव आहेत. परंतु वेदांत मत खालीलप्रमाणे आहे.

वेदान्ताभिमत’ आत्म्यास मात्र चतुर्विध अभाव-प्रतियोगित्वाचाहि अभाव आहे, म्हणून तोच खरा आत्मा होय. कारण, तो आत्मा नित्य, विभु म्हणजे अपरिच्छिन्न किंवा व्यापक आणि अद्वितीय असा आहे. वेदांताभिमत आत्म्याचा चतुर्विध (प्रागभाव, प्रध्वंसाभाव, अत्यंताभाव आणि अन्योन्याभाव) अभावांपैकी एकहि अभाव संभवत नाही. तो असा - जी वस्तु ‘काल-परिच्छिन्न’ असते त्याच वस्तूचे ‘प्रागभाव’ आणि ‘प्रध्वंसाभाव’ संभवतात, जी वस्तु ‘देश-परिच्छिन्न’ असते तिचाच अन्योन्याभाव संभवतो. आणि जी वस्तु ‘वस्तु-परिच्छिन्न’ असे तिचाच अन्योन्याभाव संभवतो. कारण, भेदासच ‘अन्योन्याभाव’ असे म्हणतात. वेदांताभिमत आत्मा ‘नित्य’ असल्यामुळे

‘काल-परिच्छिन्न’ नाही अतएव त्याचे ‘प्रागभाव’ आणि ‘प्रध्वंसाभाव’ संभवत नाहीत. तसेच तो आत्मा विभु-व्यापक अर्थात् ‘अपरिच्छिन्न’ असल्यामुळे ‘देश-परिच्छिन्न’ नाही, अतएव त्याचा ‘अत्यन्ताभाव’ हि संभवत नाही. तसाच तो आत्मा ‘अद्वितीय’ असल्यामुळे ‘वस्तु परिच्छिन्न’ नाही, अतएव त्याचा ‘अन्योन्याभावहि’ संभवत नाही. असे वेदान्ताभिमत आत्म्याचे चतुर्विध अभाव संभवत नाहीत.

ज्ञानाने वासनाक्षय व मनोनाश

शिष्य : नुसत्या ज्ञानाने वासनाक्षय व मनोनाश होत नाही काय ?

स्वामी : होतो; पण तो तात्पुरता होतो. पण पर्जन्यकाळ नसताना धुळीत पडलेली बीजे व कंद, वर्षाकाळाची थंड व अनुकूल हवा लागताच पुन्हा जोराने उठू लागतात. म्हणून नुसते ज्ञान होऊन भागत नाही, तर त्याचा सतत अभ्यास झाला पाहिजे. अभ्यासाने ही बीजे जळून जातात; म्हणजे त्यांचे मोड करून जातात. मग जरी ही बीजे नावाला असली तरी, त्यांपासून सृष्टी होऊ शकत नाही. म्हणून ज्ञानोत्तरही स्वतंत्रपणे मनोनाश व वासनाक्षयाचा अभ्यास केलाच पाहिजे. मागे एकवार, आम्ही सूर्यकांत मण्याचा दुष्टांत देऊन सांगितलेच आहे. त्याची येथे पुनरावृत्ती करून आठवण करतो की, स्वरूपज्ञान वृत्तीत प्रविष्ट झाल्यावाचून व त्याची एकवटलेली प्रखर किरणे अज्ञानरूप कापसावर पडल्याखेरीज ते जळून दग्ध होणार नाही.

शिष्य : नुसता वासनानाश व मनोनाश यांचा अभ्यास अथवा नुसता ज्ञानाचा अभ्यास केला तर चालणार नाही काय ?

स्वामी : चालेल, पण वासनाक्षय, मनोनाश व तत्वज्ञान या तिन्हींचा अभ्यास एकसमयावच्छेदेकरून केल्यास उत्तम. कारण त्याने काम त्वरित होते.

शिष्य : आपण जो या तिन्ही गोष्टींचा अभ्यास एककाली झाला पाहिजे म्हणून म्हणता; तो कसा ?

स्वामी : तो असा की, अंगप्रधानरूपाने.

शिष्य : अंगप्रधानरूपाने म्हणजे ?

स्वामी : अंगप्रधानरूपाने याचा अर्थ, एकदा ज्ञानाला प्रधान करून म्हणजे महत्त्व देऊन वासनाक्षय व मनोनाश यांना अंगत्व म्हणजे गौणत्व देणे व दुसऱ्यांदा वासनाक्षय व मनोनाशाला प्रधानत्व देऊन ज्ञानाला अंग करणे. म्हणजे या योगे दोन्ही अंगे खंबीर होतात.

शिष्य : आम्ही जे ऐकले व वाचले आहे की ज्ञान, भक्ती व योग असे तीन मुक्तीचे मार्ग आहेत. त्यात तथ्य कितपत आहे ? म्हणजे तीनही आचरलेच पाहिजेत; अथवा यांतून कोणताही एक आचरला तरी चालतो ? व जर

॥ वेदान्त, दर्शन आणि परिचय ॥

एकेकटा मार्ग चालत असेल, तर त्या प्रत्येकाचे भिन्नत्व अथवा वैशिष्ट्य काय ? व शिवाय या सर्वांतून सुकर कोणता ? असे माझे एकाच प्रश्नापासून उद्भवणारे चार-पाच प्रश्न आहेत. त्यांचा कृपा करून उलगडा झाल्यास बरे होईल.

स्वामी: हे सर्व प्रश्न एकमेकांच्या गुंतागुंतीचे आहेत, यात शंका नाही. पण ही गुंतागुंत एकदम सुटणारी नाही. यातून काही पदर आधी तर काही मागून असे सुटू शकतील. म्हणून सर्व गुंतागुंत सुटपर्यंत या विषयाचे पूर्ण अनुसंधान राखले पाहिजे.

शिष्य : पाहू, आता हे अनुसंधान राखण्याचा प्रयत्न तर करून पाहू.

स्वामी: ठीक आहे. प्रथम योगात, ज्ञानात व भक्तीत काय काय साधते व काय काय कमी पडते ते पाहू; म्हणजे त्यांचे मार्ग व त्यांचे वैशिष्ट्य या दोहींचा आपोआपच उलगडा होईल. आता क्रमाने योग, ज्ञान व भक्ती घेऊ.

या योग्याचे वासनेचे मूळ ज्ञानानेच जळते.कसे ? तर मोड भाजलेल्या बीजाप्रमाणे भर्जित बीज ते हेच. म्हणून योग साध्य झाल्यावर त्याने ज्ञानाचा अभ्यास स्वतंत्र केला पाहिजे. योग याचा अर्थ येथे 'हठयोग' समजावा. यात जळलेले काहीच नसते. योगी हा फक्त, पंपाने नळीतील वायू जबरीने वर ओढून व ती जागा निर्वात करून पाण्याचे आकर्षण होते तद्वत, आचार करतो. म्हणजे देहाचे आकर्षण प्राणात, प्राणाचे (वासनेचे) मनात व मनाचा आत्म्यात लय जबरीने करतो.

ज्ञान्याचे वासना व मनोनाशाचे मूळ फक्त जळलेले असते. पण त्याचा सुखदुःखात्मक शेंडा मात्र जळलेला नसतो. म्हणजे ओला अथवा जिवंत असतो. पण तो प्रारब्ध-भोगाने नाहीसा होतो. तथापि वासनाक्षय, मनोनाशाचा अभ्यास शेंडा जळण्यासाठी स्वतंत्र केला पाहिजे. पण एकाच काळी ज्ञान व मनोनाशाचा अभ्यास केल्यास, हे सर्व अज्ञान आमूलाग्र नाश पावते.

भक्तियोग्याच्या भक्तियोगाचे पर्यावसान ज्ञानयोगात होते. याचे कारण, 'भक्तेक्ष या पराकाष्ठा सैव ज्ञानं प्रकीर्तितम्' असे देवीगीतेतच सांगितले आहे. भक्तीची पराकाष्ठा म्हणजे आत्यंतिकता तेच आत्मनिवेदन. ही नववी भक्ती होय. म्हणूनच भक्तियोग्याला ज्ञान्याप्रमाणे वासनाक्षय व मनोनाशाचा अभ्यास करण्याचे कारण नाही. याचे कारण हेच की, त्याच्या संस्काराचा व मनाचा लय आत्मनिवेदन या भक्तीमुळे परमेश्वराच्या ठायी झालेला असल्यामुळे व तो जगतात एका ईश्वरावाचून दुसरे काहीच पाहत नसल्यामुळे, त्यास या गोष्टीचे कारण पडत नाही. येथे पाहाणे किंवा दिसणे ही एक वृत्ती व ती नाही म्हणून मिथ्या मानणे ही दुसरी वृत्ती=अनुवृत्ती. ज्ञानी हा

॥ वेदान्त, दर्शन आणि परिचय ॥

बाहेर अनुवृत्तीने जगत् पाहातो व भक्त अंतर्वृत्तीने ईश्वरास पाहातो हा दोहोंत भेद. भक्त आपला लय आंधळेपणाने डोळे मिटून करतो. ज्ञानी आपला लय उघड्या डोळ्यांनी करतो.

आता भक्त व ज्ञानी हे या जगतास कसे पाहतात म्हणाल तर; भक्तयोगी प्रथम सगुणाला (ईश्वराला) पाहून मग जगत् पाहतो व ते मिथ्या आहे म्हणतो. अर्थात् त्यास या गोष्टीचे ज्ञान नंतर होते व ते भक्तीच्या पराकाष्ठेने होऊन ईश्वरस्वरूप ज्ञान होते. त्याने तो निर्गुण पाहतो म्हणजे यथात्म्यज्ञान होऊन मग मोक्ष मिळतो. ज्ञानी प्रथम ब्रह्मज्ञान करून घेऊन (निर्गुणला पाहून), मग जगत् पाहतो; सगुण पाहतो. म्हणजे अन्वयपूर्वक व्यतिरेक पाहणे ज्ञान्याचे, तर व्यतिरेकपूर्वक अन्वय पाहणे भक्ताचे याप्रमाणे योगी, ज्ञानी व भक्त यांची शेवटी एकवाक्यता होते. शेवटी सर्व एकच. एकाच ध्येयाला (मुक्तीला) पोचणारे, भक्त असो, ज्ञानी असो अगर योगी असो; त्या सर्वांना कर्म हे पायाप्रमाणे प्रधान आहेच. तो भक्कम नसेल तर, त्यावाचून सर्वच डळमळीत समजावे. कर्मयोग हा सर्वांना पायाभूत आहे. कर्मावाचून काहीच नाही. टिळक आपल्या गीतेच्या टीकेत तरी हेच प्रतिपादितात व ईश्वर तरी कर्म कोठे नाही करीत ? मात्र त्याचे कर्म त्यास बाधत नाही व आपले मात्र आपल्यास बाधते. याचे कारण त्याचे कर्म निष्काम किंवा सहज असते. सूर्याचा जसा प्रकाश पडावा त्याप्रमाणे. म्हणून तो अकर्ता, लेप न झालेला, सगुण सृष्टी करून स्वतः निर्गुण असा आहे.

शिष्य : भावना व भक्ती यांत अंतर काय ?

स्वामी : भावना म्हणजे एखाद्या गोष्टीविषयी नुसती समजूत. भक्तीची गोष्ट तशी नाही. तीत प्रत्यक्ष क्रिया व तादात्म्य असावे लागते. याहीपेक्षा सोप्या तऱ्हेने सांगावयाचे म्हणजे. 'स्वस्वरूपानुसन्धानं भक्तिरित्यभिधीयते' (विवेकचूडामणी) आपण नेहमी आपल्या स्वरूपाच्या ठिकाणीच रत असणे. गढून जाणे हीच खरी भक्ती आत्मरतीच का म्हणावी, नुसत्या भावनेने भागणार नाही; तर खरी भक्ती म्हणजे स्वस्वरूपानुसंधानच पाहिजे.

अनिर्वचनीयख्याति

गुरु - हे शिष्य, वेदान्तपक्षाचें मत अत्यंत शुध्द आहे. ते 'अनिर्वचनीय' ख्याति मानतात. त्या ख्यातीच्या रीतीने भ्रमकालीन भासणाऱ्या सर्पाची आणि त्याच्या ज्ञानाची संगति उत्तम लागते.

शिष्य - श्रीगुरो 'अनिर्वचनीय' हा शब्द ऐकल्याबरोबर प्रथम चमत्कारिक वाटतो. कारण 'निर्वचन' म्हणजे कथन किंवा सांगणे असा अर्थ आहे. आणि अनिर्वचनीय म्हणजे सांगता येत नाही किंवा सांगता येण्यासारखे नाही ते. म्हणजे

॥ वेदान्त, दर्शन आणि परिचय ॥

एकंदरीत वेदांत्यांना रज्जुसर्पाबद्दल काही सांगता येत नाही असा अर्थ मनात येतो. मग ही अनिर्वचनीय ख्याति चांगली ती काय ?

श्रीगुरु - हे शिष्य, अनिर्वचनीय या शब्दाचा शाब्दिक अर्थ तू केलास, तो एक दृष्टीने बरोबर आहे. पण अनिर्वचनीय या शब्दाचे तात्पर्य काय आहे ते अनिर्वचनीय ख्यातीची रीति तुला समजली म्हणजे बरोबर समजेल.

शिष्य - महाराज, तर मग त्या अनिर्वचनीय ख्यातीची रीति कशी आहे ती कृपा करुन सांगावी.

श्रीगुरु - सांगतो. रीति थोडी कठीण आहे, म्हणून लक्ष देऊन ऐक. मंदांधकारांत रज्ज्वर सर्प प्रत्यक्ष भासतो, ही गोष्ट निर्विवाद आहे. पदार्थ असल्याशिवाय भासत नाही हे कोणासही कबूल करावे लागेल. हे कबूल केले म्हणजे, ज्याअर्थी रज्ज्वर सर्प दिसतो, त्याअर्थी तेथे सर्प आहे, असेहि मानलेच पाहिजे. यावरून रज्ज्वर भासणारा सर्प वंध्यापुत्राप्रमाणे अत्यंत असत् आहे, असे म्हणणे शक्य नाही. व्यावहारिक सत्यसर्प तेथे नसतो हे सत्ख्यातिवाद्याशिवाय सर्व पक्षांस मान्य आहे. जर सत्ख्यातीच्या मताप्रमाणे व्यावहारिक सर्प रज्ज्वर होता, असे म्हणावे, तर रज्जूचे ज्ञानाने त्याचा नाश होतो, तो कसा व्हावा? एका व्यावहारिक पदार्थाच्या ज्ञानाने दुसरा व्यावहारिक पदार्थ नष्ट होतो, असा अनुभव नाही. म्हणून रज्ज्वर भासलेला सर्प व्यावहारिक सत् नाही आणि प्रत्यक्ष प्रतीत होतो म्हणून वंध्यापुत्राप्रमाणे असत्हि नाही. सद्रूपाने किंवा असद्रूपाने ज्या सर्पाचे 'निर्वचन' म्हणजे कथन करणे शक्य नाही. परंतु प्रत्यक्ष प्रतीत होतो म्हणून सतासताहून विलक्षण आहे असे म्हणणे प्राप्त आहे. सतासताहून विलक्षणासच 'अनिर्वचनीय' असा परिभाषिक शब्द 'मिथ्या' या अर्थी योजितात. सामान्यतः लोकांमध्ये 'मिथ्या' शब्दाचा अर्थ नाशिवंत असा समजतात. परंतु शास्त्रीय भाषेत 'मिथ्या' शब्दाचा अर्थ सतासताहून विलक्षण-अनिर्वचनीय असा आहे. अशा अनिर्वचनीय म्हणजे मिथ्या पदार्थास प्रातिभासिक सत्तावान् समजतात. कारण, सतासताहून विलक्षण-अनिर्वचनीय पदार्थ दिसतो. त्यास काहीतरी सत्ता मानिलीच पाहिजे म्हणून 'स्वतःला स्वरूप नसून फक्त प्रतीत होणे हेच ज्याचे स्वरूप' त्यास प्रतीतिमात्र सत्ता असते, याकरीता त्यास प्रातिभासिक सत्तावान् म्हणतात. अशा रीतीने सतासताहून विलक्षण असणाऱ्या रज्जूसर्पाची प्रतीति होऊन, हा सर्प आहे, असा व्यवहार होतो. या व्यवहारास अनिर्वचनीय ख्याति म्हणतात, आणि हीच सर्वात श्रेष्ठ आहे.

शिष्य - श्रीगुरु, आता अनिर्वचनीय शब्दाचा अभिप्राय समजला. पण त्या रज्जूचे ठिकाणी सर्प आला कसा, हे माझ्या लक्षात आले नाही. कृपा करुन सांगावे, अशी प्रार्थना आहे.

श्रीगुरु - रज्जूचे ठिकाणी दुसरीकडून कोटून सर्प आला आहे असे नाही. तर ज्या रज्जूसवरुपाचे विशेषरूपाने अज्ञान असते, त्या अज्ञानाचे योगानेच त्या रज्जूचे ठिकाणी सर्पाची अनिर्वचनीय उत्पत्ति होऊन त्याचे ज्ञान होते.

अनिर्वचनीय ख्यातीची रीति.

शिष्य - सर्पाची उत्पत्ति कशी होते? उत्पत्ति होण्यास काहीतरी सामुग्री पाहिजे.

श्रीगुरु - उत्पत्तीचा प्रकार सांगतो. परंतु तो प्रकार सांगण्याचे पूर्वी घटपटादि पदार्थांचे ज्ञान कसे होते हे समजले, म्हणजे सर्पाचे उत्पत्तीचा प्रकार समजण्यास सोपे होईल. घटज्ञानाचे वेळी प्रथम अंतःकरणाची वृत्ति नेत्रद्वारा बाहेर निघून घटापर्यंत जाते नंतर वृत्ति घटास व्यापून, घटाच्या आकाराकार होते. त्या घटाकार झालेल्या वृत्तीत जो चिदाभास असतो, तो त्या घटाचा प्रकाश करतो, म्हणजे त्याचे घटरूपाने ज्ञान करून देतो, परंतु घटाचे ज्ञान होण्यापूर्वी घटावर दोन आवरणे म्हणजे आच्छादने असतात. पैकी एक अंधकाराचे व दुसरे अज्ञानाचे. अंधकाराचे आवरण प्रकाशाने नष्ट होते. म्हणूनच बाह्य पदार्थज्ञानाचे वेळी अंतःकरण वृत्तीस नेत्राची आणि प्रकाशाची सहाय्यता लागते. प्रकाशाची सहाय्यता नसेल तर निबिड अंधकारातील वस्तु नेत्र व अंतःकरणवृत्ती ही चांगली असून सुध्दा दिसत नाही; यावरून अंधकाराचे आवरण असते हे सिध्द आहे. दुसरे आवरण अज्ञानाचे असते. कारण, ज्यावेळी अंतःकरणवृत्ति एखाद्या विषयांत निमग्न असते, त्यावेळी अन्य पदार्थांशी चक्षुरिंद्रियाचा संबंध होत असूनहि त्या पदार्थांचे ज्ञान होत नाही. हा अनुभव बुद्धिबळ खेळण्यात निमग्न असणाऱ्याचे ठिकाणी चांगला दिसून येतो. बुद्धिबळ खेळत असता आपला पुत्र आपल्यापुढे येऊन आपल्याजवळ काही मागत आहे किंवा कोणी मित्र आपलेपुढे येऊन नमस्कार करून बसला आहे. त्याचे त्यास काही भान नसते. नेत्रसंबंध पुत्रमित्रांशी झालेला असतो, परंतु अंतःकरणाची वृत्ति 'वजीर किंवा प्यादी' याच्या आकाराकार झालेली असते. म्हणून इंद्रियांचा संबंध असला तरी पुत्रमित्रादि पदार्थांचे ज्ञान होत नाही. याकरीता ज्ञान होण्यास त्या पुत्रमित्रादि पदार्थांचे ठिकाणी आवरण मानले पाहिजे आणि ते अज्ञानाचेच मानिले पाहिजे. चिदाभासासहवर्तमान अंतःकरणवृत्ति प्रकाशाची सहाय्यता घेऊन पदार्थाजवळ जाते, तेव्हा पदार्थांवरील अंधकाराचे आवरण प्रकाश नष्ट करतो. हे वर सांगितलेच आहे. नंतर दुसरे अज्ञानाचे आवरण अंतःकरणवृत्ति नष्ट करते. मग त्या निरावरण झालेल्या पदार्थांचा, अंतःकरणवृत्तीत असलेला चैतन्याचा आभास म्हणजे चिदाभास, प्रकाश करतो, याचा अर्थ चिदाभास त्या पदार्थांच्या आकाराचे ज्ञान

करुन देतो. सामान्य पाहणारास इंद्रियांचा व पदार्थांचा संबंध झाल्याबरोबर ज्ञान होते असे वाटते, पण वर सांगितलेल्या प्रकाराने अंधःकाराचे आवरणाचा प्रकाशाने व अज्ञानाचे आवरणाचा अंतःकरणवृत्तीने नाश केल्याशिवाय, चिदाभासाकडून पदार्थांचे ज्ञान होणे शक्यच नाही. हा आवरण नाशाचा बुध्दीचा व्यापार फारच अल्प कालांत होतो, म्हणून तो लक्षात येत नाही येवढेच. असो, पदार्थज्ञानाची रीति अशी आहे.

अनिर्वचनीय पदार्थोत्पत्तीचा प्रकार

आता रज्ज्वर ज्यावेळी सर्पभान होते, त्यावेळी काय प्रकार होतो तो सांगतो. प्रथम अंतःकरणाची वृत्ति चक्षुरिन्द्रियद्वारा बाहेर निघून ज्या ठिकाणी रज्जू पडलेली असते, त्या ठिकाणापर्यंत जाते. रज्ज्वरील अंधकाराचे आवरण निवृत्त होण्यास जितक्या प्रकाशाची आवश्यकता आहे, तितका प्रकाश अंतःकरणवृत्तीस सहाय्य नसतो. अगदी निबिड अंधकारहि नसतो. निबिड अंधःकार असता तर अंतःकरणवृत्ति रज्जूपर्यंत पोहोचलीहि नसती, व त्या चिदाभासयुक्तवृत्तीने फक्त निबिड अंधःकारच पाहिला असता असो, वृत्ति रज्जूपर्यंत गेली आहे म्हणून तिला प्रकाशाची सहाय्यता आहे. पण रज्ज्वरील सर्व अंधःकाराचे आवरण नाहीसे करील असा पूर्ण प्रकाश नाही. पूर्ण प्रकाश असता तर रज्जूचे रज्जूरूपाने स्पष्ट भानच झाले असते. निबिड अंधःकार नाही व पूर्ण प्रकाशहि नाही. फक्त मंद प्रकाश आहे. त्या मंद प्रकाशाने हा रज्जू आहे असे ज्ञान होत नाही. फक्त 'इदं' म्हणजे 'हे' या ठिकाणी काहीतरी पडले आहे, असे रज्जूचे सामान्य ज्ञान होते.

आता असे पहा की, अंतःकरणवृत्ति रज्जुवळ गेली आहे, तिचे काम रज्ज्वरील अज्ञानाचे आवरण नाश करण्याचे आहे. परंतु योग्य प्रकाशाची तिला सहाय्यता नाही, म्हणून रज्ज्वरील आवरणाचा नाश केला जात नाही. यामुळे रज्जूच्या विशेषरूपाचे अज्ञान कायम आहे.

वास्तविक पाहिले तर अज्ञान जड रज्जूचे आश्रित म्हणता येणार नाही. कारण, वेदान्तमतांत सर्व व्यावहारिक पदार्थांस ब्रह्मचैतन्य अधिष्ठान आहे आणि त्या ब्रह्मचैतन्याचे आश्रित त्रिगुणात्मक अज्ञान आहे. त्या चैतन्याश्रित अज्ञानासच माया, प्रकृति, अविद्या वगैरे नावे आहेत. सर्व पदार्थांना चैतन्यअधिष्ठान आहे, असे म्हटले म्हणजे रज्जूसहि चैतन्याचे अधिष्ठान आहेच. ज्या पदार्थांच्या ठिकाणचे फक्त चैतन्याचेच ज्ञान करुन द्यावयाचे असते, त्या पदार्थांस उपाधि मानून मग 'घटोपहित चैतन्य', 'पटोपहित चैतन्य' असे समजुतीकरीता म्हणण्याची शास्त्रकारांची पध्दत आहे. त्याप्रमाणे अज्ञानाचे आवरण वास्तविक रज्जूचे ठिकाणी नाही, ते रज्जूपहित चैतन्याचे ठिकाणीच आहे. परंतु रज्जू

॥ वेदान्त, दर्शन आणि परिचय ॥

आणि चैतन्य एकाच देशात आहेत, म्हणून रज्जूआश्रित अज्ञान असा व्यवहार केला. असो.

मंदांधकारामुळे त्या रज्जूपहित चैतन्याचे ठिकाणी असणाऱ्या अज्ञानाचा वृत्तीने नाश होत नाही. मग त्या अज्ञानाचे ठिकाणी क्षोभ होऊन म्हणजे विकार उत्पन्न होऊन ते अज्ञान सर्परूपाने परिणाम पावते. आता तो अज्ञानकार्य सर्प व्यावहारिक सत् म्हणावा, तर रज्जूज्ञानाने त्याचा बाध होतो, म्हणून सत् म्हणता येत नाही. आणि जर वंध्यापुत्राप्रमाणे असत् म्हणावा, तर प्रत्यक्ष प्रतीत होतो म्हणून असत्हि म्हणता येत नाही. याकरीता त्या सर्पास सतासताहून विलक्षण 'अनिर्वचनीय' म्हणणे भाग आहे, दुसरा मार्गच नाही. याचप्रमाणे शिंपीचे ठिकाणी रूपे किंवा स्थाणूचे ठिकाणी पुरुष हे अनिर्वचनीय उत्पन्न होतात. अशी अनिर्वचनीय ख्यातीमध्ये पदार्थोत्पत्तीची रीति मानतात. शिष्य - महाराज सर्पाची अनिर्वचनीय उत्पत्ति कशी होते हे समजले आणि त्याच्या उत्पत्तीची साधन सामुग्री म्हणजे फक्त रज्जूपहित चैतन्याश्रित अज्ञानच आहे हेहि समजले. आता सर्पाचे 'ज्ञान' कसे झाले, ते सांगा.

अनिर्वचनीय सर्पज्ञानाच्या उत्पत्तीचा प्रकार.

श्रीगुरु - जसा रज्जूपहित चैतन्याश्रित अविद्येचा परिणाम सर्प आहे तसा अंतःकरणोपहित चैतन्याश्रित अविद्येचा परिणाम सर्पज्ञान आहे. अंतःकरणोपहित चैतन्य म्हणजे साक्षीचैतन्य, त्या साक्षीचैतन्याश्रित अविद्येचा परिणाम सर्पज्ञान आहे, म्हणून त्या ज्ञानास साक्षीचे ज्ञान असे म्हणतात. किंवा साक्षीआश्रित असेहि म्हणतात. कारण, जसा रज्जूज्ञानाने सर्पाचा बाध होतो, तसा सर्पज्ञानाचाहि बाध होतो. व्यवहारात जे ज्ञान कधीहि बाधित होत नाही, म्हणजे मिथ्या ठरत नाही, त्यास अंतःकरणाचे ज्ञान म्हणावे आणि व्यवहारात जे ज्ञान मिथ्या ठरते, त्यास अंतःकरणाचे ज्ञान न म्हणता अंतःकरणोपहित साक्षीचैतन्याश्रित म्हणावे. असे ज्ञानाचे सत्यत्व-मिथ्यात्व लवकर लक्षात येण्याकरीता परिभाषिक शब्द शास्त्रकारांनी ठरविले आहेत. असो. याप्रमाणे सर्पाचे ज्ञानहि साक्षीआश्रित अविद्येचे कार्य सतासताहून विलक्षण-अनिर्वचनीय आहे. जरी सर्प आणि त्याचे ज्ञान ही दोन्ही अविद्येची कार्ये आहेत, तरी त्यात थोडा फरक आहे. तो असा :-

- १) रज्जूपहित चैतन्याश्रित अविद्येतील तमोगुणाचा परिणाम सर्प आहे.
- २) अंतःकरणोपहित चैतन्याश्रित अविद्येतील सत्वगुणाचा परिणाम सर्पज्ञान आहे. तमोगुण जड आहे, म्हणून त्याचे कार्य सर्प जड आहे आणि सत्वगुणापासून ज्ञान होते, म्हणून साक्षीचैतन्याश्रित अविद्येच्या सत्वगुणाचा परिणाम सर्पज्ञान आहे असे सांगितले. आणि ज्याक्षणी मंदांधकारादि दोषाने

॥ वेदान्त, दर्शन आणि परिचय ॥

रज्जुचैतन्याश्रित अविद्येचा सर्पाकार परिणाम होतो त्याचक्षणी साक्षीचैतन्याश्रित अवविद्येचा ज्ञानाकार परिणाम होतो. म्हणजे १) सर्प विषय आणि २) त्याचे ज्ञान ही दोन्ही युगपत् म्हणजे अगदी बरोबर उत्पन्न होतात. जशी बरोबर उत्पन्न होतात, तशीच रज्ज्वादि अधिष्ठानज्ञानाने सर्प आणि त्याचे ज्ञान ही युगपत्लीन होतात.

अशा रीतीने सर्पादि भ्रमाचे ठिकाणी शरीराहून बाहेर असणारी रज्ज्वादि चैतन्याश्रित अविद्या ही सर्पादिकांस उपादान कारण आहे. आणि आंतर साक्षीचैतन्याश्रित अविद्या ज्ञानास उपादान कारण आहे. ज्या कारणाचा कार्यात प्रवेश असून ज्याच्यावाचून कार्य रहात नाही त्यास उपादान कारण म्हणतात. घटास दंड, चक्र, कुलाल, मृत्तिका ही कारणे आहेत; पण त्यात मृत्तिकेचा घटात प्रवेश असून, मृत्तिकेवाचून घट रहात नाही, म्हणून मृत्तिका घटाचे उपादान कारण आहे आणि दंड, चक्र, कुलाल ही घटाच्या उत्पत्तीला मात्र कारण आहेत. म्हणून ती निमित्त कारणे आहेत. असो. जशी रज्जूप्रहित चैतन्याश्रित अविद्येपासून सर्पाची अनिर्वचनीय उत्पत्ति सांगितली होती त्याचप्रमाणे साक्षीचैतन्याश्रित अविद्येपासून सर्पज्ञान अनिर्वचनीय उत्पन्न होते, हे तुझ्या प्रश्नाचे उत्तर दिले. याप्रमाणे सर्पाची व त्याच्या ज्ञानाची अनिर्वचनीय उत्पत्ति मानल्याशिवाय सर्पप्रतीतीची दुसऱ्या कोणत्याहि प्रकाराने योग्य व्यवस्था लागत नाही, हे दुसऱ्या ख्यातीचा वारंवार विचार करून निश्चित कर.

अनिर्वचनीय शब्दाचे अर्थाविषयी शंका व समाधान.

शिष्य - महाराज, अनिर्वचनीय ख्यातीचा विचार करता, रजत व त्याचे ज्ञान, ही सतासताहून विलक्षण अनिर्वचनीय उत्पन्न होतात असे आपण म्हणता, परंतु ते मला अजून पटत नाही. कारण सताहून विलक्षण ते असत म्हटले पाहिजे व असताहून विलक्षण ते सतच म्हटले पाहिजे. आपण म्हणता की, सताहून विलक्षण आहे, पण असत नाही. असताहून विलक्षण आहे, पण सत नाही. हे म्हणणे चमत्कारिक दिसते. तेव्हा अनिर्वचनीय शब्दाचा काय अर्थ आहे, ते पुनःकृपा करून सांगा.

श्रीगुरु - सांगतो ऐक. तू समजतोस त्याप्रमाणे अनिर्वचनीय शब्दाचा अभिप्राय नाही. ज्याची कालत्रयी बाधा होत नाही, त्यालाच आम्ही सत् असे म्हणतो आणि ज्याची बाधा होते त्याला आम्ही असत् असे न म्हणतां, फक्त सताहून विलक्षण, असे म्हणतो. वंध्यापुत्राप्रमाणे स्वरूपहीनास असत् म्हणतो आणि केवल स्वरूपवानास सत् न म्हणतां, फक्त असताहून विलक्षण असे म्हणतो. सर्पहि रज्जुज्ञानाने बाधित आहे, म्हणून सताहून विलक्षण आणि रूपवान आहे म्हणून असताहून विलक्षण अशा रीतीने रज्जूसर्प किंवा शुक्तिरजत ही

॥ वेदान्त, दर्शन आणि परिचय ॥

सतासताहून विलक्षण अनिर्वचनीय आहेत. 'बाध होण्यास योग्य जो रूपवान् पदार्थ तो अनिर्वचनीय शब्दाचा वाच्य आहे.' अनिर्वचनीय शब्दाचा थोडक्यात अर्थ 'बाधयोग्य' असा आहे. हे यथार्थ समजले म्हणजे तुझे समाधान होईल.

लयचिंतनाचा प्रकार:- ज्याप्रमाणे मृत्तिकाकार्याच्या आंतबाहेर मृत्तिकाच असते, म्हणजे मृत्तिकेची घटादि सर्व कार्ये मृत्तिकारूपच आहेत. जलाचे कार्य फेस किंवा बुडबुडे हे जलरूपच आहेत. एकंदरीत जे कार्य असते ते कारणरूप असते. त्याप्रमाणे सर्व प्रपंचाचे मूलकारण ईश्वर आहे; म्हणून सर्व प्रपंच ईश्वर-स्वरूपाहून भिन्न नाही. ईश्वरस्वरूपच आहे; आणि तो ईश्वरहि मीच आहे, असे समज. यासच लयचिंतन म्हणतात. त्याचा प्रकार थोडक्यात सांगतो.

स्थूल ब्रह्मांड पंचीकृत पंचमहाभूतांचे कार्य आहे. त्यात जेवढे म्हणून पृथ्वीचे कार्य आहे ते सर्व पृथ्वीस्वरूप आहे. जलाचे कार्य जलस्वरूप. याप्रकारे ज्या भूतांचे जे कार्य ते तत्स्वरूप आहे असे चिंतन केले, म्हणजे ब्रह्मांडातील सर्व भेद नष्ट होऊन फक्त पंचीकृत पंचमहाभूते शिल्लक राहतात. ती पंचीकृत पंचमहाभूते अपंचीकृत पंचमहाभूतांची कार्ये आहेत, म्हणून ती अपंचीकृत महाभूते आहेत. अपंचीकृत भूतांच्या सत्वगुणापासून अंतःकरणे व ज्ञानेंद्रिय, रजोगुणापासून पांच प्राण व कर्मेन्द्रिये झाली आहेत; म्हणून ही सर्व सूक्ष्मसृष्टीही अपंचीकृत भूतस्वरूपच आहे असे चिंतन करावे. आता फक्त अपंचीकृत भूतेच राहिली. यात पृथ्वी जलाचे कार्य म्हणून ती जलस्वरूप. जल तेजाचे कार्य म्हणून ते तेजस्वरूप. तेज वायुचे कार्य म्हणून ते वायुस्वरूप. आणि वायु आकाशाचे कार्य म्हणून तो आकाशस्वरूप आहे असे चिंतन करावे. तसेच आकाश हे तमोगुणप्रधान प्रकृतीचे कार्य म्हणून प्रकृतीस्वरूप आणि प्रकृती ही मायेची एक अवस्था विशेष म्हणून प्रकृती, मायास्वरूप आहे. एकाच वस्तूची प्रधान, प्रकृति, माया, अविद्या आणि अज्ञान अशी नावे आहेत.

१. प्रधान - सर्व कार्ये आपापल्यामध्ये लीन करून, प्रलयकाली असणारे जे उदासीन स्वरूप त्यास प्रधान असे म्हणतात.

२. प्रकृति - सृष्टी उत्पन्न करण्यास योग्य तमोगुणप्रधान स्वरूपास प्रकृति म्हणतात.

३. माया - ज्याप्रमाणे इंद्रजालविद्येने देशकालादि सामुग्रीवाचून दुर्घट पदार्थांची उत्पत्ति होते, त्याप्रमाणे असंग, अद्वितीय ब्रह्माचे ठिकाणी इच्छादि दुर्घट पदार्थांची उत्पत्ति करते, म्हणून माया म्हणतात.

४. अज्ञान - स्वरूपाचे आच्छादन करते म्हणून अज्ञान म्हणतात.

५. अविद्या - ब्रह्मविद्येने नाश पावते, म्हणून अविद्या म्हणतात.

॥ वेदान्त, दर्शन आणि परिचय ॥

६.शक्ति - स्वतंत्र कधीही राहात नसून चैतन्याश्रित राहते, म्हणून शक्ति म्हणतात.

या रीतीने प्रकृत्यादिक प्रधानाचेच भेद आहेत, म्हणून प्रधानरूप आहेत. ते प्रधान ब्रह्मचैतन्याची शक्ति आहे. पुरुषाचे ठिकाणी सामर्थ्यरूप शक्ति जशी पुरुषाहून भिन्न नसते, तशी प्रधानरूप शक्ति ब्रह्मचैतन्याहून भिन्न नाही, चैतन्यरूप आहे. या रीतीने सर्व अनात्म पदार्थांचा ब्रह्माचे ठिकाणी लयचिंतन करून ते अद्वितीय ब्रह्म मी आहे, असे चिंतन करावे. ज्यास महावाक्याचा विचार करुनहि बुद्धिमांड्यादि प्रतिबंधाने ब्रह्माचे आत्मत्वाने अपरोक्षज्ञान होत नाही, त्यास हे लयचिंतनरूप ध्यान सांगितले आहे.

ज्ञान आणि ध्यान यात इतका भेद आहे की, ज्ञान हे प्रमाणप्रमेयाधीन आहे, विधि किंवा पुरुषेच्छाधीन नाही. ध्यान मात्र विधी, विश्वास, पुरुषेच्छा आणि (अनुष्ठानाचा) आग्रह याच्या आधीन आहे. जसे, प्रमाण नेत्र, आणि प्रमेय घटादि यांचा संबंध होताच विधि, विश्वास व पुरुषेच्छा यावाचूनहि घटाचे प्रत्यक्ष ज्ञान होते. असे पाहा की, भाद्रपद शुद्ध चतुर्थीचे दिवशी चंद्रदर्शनाचा विधि नाही, उलटा निषेध आहे; आणि पुरुषास चंद्रदर्शन होऊ नये असे वाटते, म्हणजे पुरुषेच्छाहि नाही. तथापि कोणत्याहि प्रकाराने नेत्राचा आणि चंद्राचा संबंध होताच चंद्राचे प्रत्यक्ष ज्ञान होतेच. या अनुभावून ज्ञान हे प्रमाणप्रमेयाधीन आहे. ध्यान मात्र तसे नाही.

नवविधा भक्ती :- (अधिक माहितीसाठी परिशिष्ट नं.७ पहा.)

मुक्तीचे प्रकार:-(अधिक माहितीसाठी परिशिष्ट नं.८ पहा)

भक्ताचे प्रकार : (अधिक माहितीसाठी परिशिष्ट नं.१० पहा.)

चक्रे : शरीरात प्रमुख चक्रे मूलाधार, स्वाधिष्ठान, मणिपुर, अनाहत, विशुद्ध व आज्ञा, सहस्त्रार नावाची सात चक्रे आहेत. ही चक्रे योग्यांना अंतर्मनाने जाणता येतात. त्यांना चक्राचे आकार आणि रंग पण दिसतात. या चक्राची वर्णने वेगवेगळ्या ग्रंथात थोड्याफार फरकाने आढळतात. ही चक्रे मज्जारज्ज्वर 'चेतनाकेंद्रे' या स्वरूपात आहेत. त्यांची 'क्षेत्रे' शरीराच्या दर्शनी भागी असून साधकांना या क्षेत्रांवर ध्यान करणे सोईचे होत असल्याने खाली चक्रांची स्थाने म्हणून त्यांची क्षेत्रे दिली आहेत. (तसेच त्रिकुट, श्रीहाट, गोल्हाट, औटपिठ, भ्रमरगुंफा, तेजचक्र व ब्रह्मरंध्र अशी सात चक्रे आहेत. त्याची माहिती दुर्मिळ आहे)

१) मूलाधारचक्र : गुद आणि लिंग यांच्यामध्ये वं, शं, षं, सं ह्या चार वर्णनी अंकित, चार पाकळ्याचे, आरक्त रंगाचे हे चक्र आहे. याची अधिष्ठात्री देवता श्रीगणेश असून या चक्राजवळ कुंडलिनी शक्तीचे वास्तव्य आहे. याचे 'लं' हे

बीज असून हे चक्र पृथ्वीतत्वाचे असल्याने याला 'भूलोक' म्हणतात. या चक्राजवळूनच इडा, पिंगला आणि सुषुम्ना यांचा उगम होतो. या चक्रावर ध्यान केले असता वाणी, काव्य इत्यादींचे कौशल्य प्राप्त होते. पुरी-माया, वार-मंगळवार, मुक्ति-सलोकता.

२) स्वाधिष्ठानचक्र : हे चक्र लिंगाच्या आरंभी असून पीत रंगाचे आहे. त्याच्या सहा पाकळ्या बं, भं, मं, यं, रं, लं या सहा वर्णांनी चिह्नित आहेत. याची देवता श्रीब्रह्मा आहे. याचे बीज 'वं' असून हे चक्र जलतत्वाचे आहे. याला 'भूलोक' म्हणतात. या चक्रावर ध्यान केल्याने साधक निरोगी बनतो. पुरी-काची, वार-बुधवार, मुक्ति-सलोकता.

३) मणिपूरचक्र : हे चक्र नाभिप्रदेशात असून ते डं, ढं, णं, तं, थं, दं, धं, नं, पं, फं या दहा वर्णांनी अंकित, दहा पाकळ्यांचे 'रं' बीज असलेले निलवर्ण आहे. याचा अधिपती श्रीविष्णू आहे. त्याचे तेज हे तत्व असून त्याला 'स्वर्गलोक' म्हणतात. हे परावाणीचे उत्पत्तिस्थान आहे. याच्यावर ध्यान करणाऱ्याचे अग्निबळ वाढून पचनाचे विकार नष्ट होतात. या चक्रांत ब्रह्मग्रंथी आहेत. पुरी-अवंती, वार-गुरुवार, मुक्ति-समीपता.

४) अनाहतचक्र : हृदयप्रदेशात कं, खं, गं, घं, ङं, चं, छं, जं, झं, ञं, टं, ठं या बारा वर्णांनी चिह्नित बारा पाकळ्यांचे धवलवर्णाचे हे चक्र असून याची देवता श्री महेश आहे. याचे बीज 'यं' असून हे वायुतत्वाचे चक्र आहे. येथे विष्णुग्रंथी आहेत. हे पश्यंती वाणीचे स्थान असून याच्यावर संयम केल्याने शोक, मोह नष्ट होऊन ध्यानी जितेंद्रिय बनतो. पुरी-मथुरा, वार-शुक्रवार, मुक्ति-सरुपता.

५) विशुध्दचक्र : कंठाच्या ठिकाणी अ, आ, इ, ई, उ, ऊ, ऋ, ॠ, लृ, लृ, ए, ऐ, ओ, औ, अं, अः या सोळा वर्णांनी अंकित असे सोळा पाकळ्यांचे हे चक्र आहे. याची देवता जीवात्मा आहे. याचा वर्ण धूम्र आहे. याचे बीज 'हं' व तत्व आकाश आहे. याला 'जनलोक' म्हणतात. याच्यावर ध्यान केले असता स्वरज्ञान प्राप्त होते. केमध्यमावाणीचे स्थान असून येथून पुढे वाणी तोंडातून वैखरीच्या रूपाने बाहेर पडते. पुरी-द्वारका, वार-शनिवार, मुक्ति-सरुपता.

६) आज्ञाचक्र : हे महत्वाचे चक्र दोन भुवयांचे मध्ये असून दोन पाकळ्यांचे आहे. या पाकळ्या 'हं, क्षं' या दोन वर्णांनी अंकित आहेत. हे शुभ्र स्फटिक असून याला बिंदुस्थान असेही म्हणतात. हे नासिकामूलाच्या नादोत्पत्तीचे स्थान आहे. याची देवता आत्मा आहे. हे इच्छाशक्तीचे स्थान असून येथे रुद्रग्रंथी आहेत. याच्यावर संयम केल्याने पूर्वजन्मांतील कर्मजळतात. मूलाधारापासून निघालेल्या व अलग असलेल्या इडा, पिंगला आणि सुषुम्ना या चक्रानंतर एकत्र मिळतात, म्हणून याला 'तीर्थराज, तपोलोक' त्रिवेणी, त्रिपुट, अग्नीचक्र

॥ वेदान्त, दर्शन आणि परिचय ॥

इत्यादी नावांनी संबोधतात. पुरी-काशी, वार-रविवार, मुक्ति-सायुज्यता.

७)सहस्रार : हे शेवटचे दहाव्या द्वारात राहिलेले, हजार पाकळ्यांनी युक्त नानावर्ण ब्रह्मचक्र मस्तकात आहे. याची देवता परमात्मा आहे. त्यात सच्चिदानंद शिव वास करतो. तेथे सुषुम्नेचा शेवट होतो. पुरी-अयोध्या, वार-सोमवार, मुक्ति-कैवल्य.(अधिक माहितीसाठी परिशिष्ट नं.११ पहा)

कुंडलिनी : हे ब्रह्मांडाला आधारभूत शक्तीचे मानव शरीरातील रूप आहे. ही जीवाची प्राणशक्ती असून मूलाधारचक्राजवळ एक कंद आहे, त्यात साडेतीन वेटोळी घेऊन सुप्त असते. या चक्राजवळच शरीरातील महत्त्वाच्या इडा, पिंगला आणि सुषुम्ना या तीन नाड्यांचा उगम होतो त्यांतील सुषुम्नेचे तोंड कुंडलिनीमुळे झाकलेले असते. योगाभ्यास, तीव्र वैराग्य, ईश्वरप्रणिधान, ज्ञानाची, भक्तीची, ॐकाराची साधना इत्यादींनी कुंडलिनी जागृत होते. श्रीज्ञानेश्वरमहाराजांनी कुंडलिनीचे वर्णन ज्ञानेश्वरीच्या सहाव्या अध्यायात केले आहे. त्यातील काही ओव्या अप्रतिम आहेत :

ते कुंडलिनी जगदंबा । जे चैतन्यचक्रवर्तीची शोभा ।

जया विश्वबीजाचिया कोंभा । साऊली केली ॥२७२ ॥

जे शून्यलिंगाची पिंडी । जे परमात्मया शिवाची करंडी ।

जे प्रणवाची उघडी । जन्मभूमि ॥२७३ ॥ (ज्ञानेश्वरी, ६).

कुंडलिनीच्या जागृतीने शरीरावर होणारे परिणामपण त्यांनी विस्ताराने वर्णन केले आहेत. कुंडलिनी जागी झाल्याने सुषुम्नेचे तोंड उघडते व ही शक्ती त्यात प्रवेश करते व पुढे एक एक चक्रभेद करीत, तसेच ब्रह्मा, विष्णू, रुद्र ग्रंथी भेदून शेवटी मस्तकातील सहस्रारमध्ये पोहोचते. चक्रभेदन झाल्यामुळे साधकाला वेगवेगळे अनुभव येतात व सिध्दीपण प्राप्त होतात. कुंडलिनी सहस्रारमध्ये पोहोचल्यावर तेथे असलेल्या परमशिवाबरोबर तिचे मिलन होते व योग्याला साक्षात्कार होतो.

कुंडलिनी तीन प्रकारची आहे.

१)उर्ध्वकुंडलिनी २) मध्यकुंडलिनी ३)अधोकुंडलिनी

त्रिविध ताप - (अधिक माहितीसाठी परिशिष्ट नं.१२ पहा)

अष्टांगयोग - (अधिक माहितीसाठी परिशिष्ट नं.१४ पहा)

त्रिपुट्या - (अधिक माहितीसाठी परिशिष्ट नं.१६ पहा)

सिध्दी - (अधिक माहितीसाठी परिशिष्ट नं.१३ पहा)

गायत्री मंत्र

ॐ भूः भुवः स्वः तत्सवितुर्वरेण्यं भर्गोदेवस्य धीमहि धियो योनः प्रचोदयात् ।

मंत्राचा शाब्दिक अर्थ

॥ वेदान्त, दर्शन आणि परिचय ॥

ॐ	:	सर्वरक्षक परमात्मा
भूः	:	प्राणाहून प्रिय
भुवः	:	दुःखनाशक
स्वः	:	सुखस्वरूप
तत्	:	तो
सवितुः	:	उत्पादक, प्रकाशक, प्रेरक
वरेण्यम्	:	वरण्या योग्य
भर्गो	:	शुध्द विज्ञान स्वरूप
देवस्य	:	देवासमान
धीमहि	:	आम्ही त्याचे ध्यान करावे
धियो	:	बुध्दीवंतांना
योनः	:	जो आमचा
प्रचोदयात्	:	शुभ कार्यात प्रेरीत करतो

भावार्थ : अशा सर्वरक्षक व प्राणाहून प्रिय, दुःखनाशक, सुखस्वरूप, श्रेष्ठ, तेजस्वी, पापनाशक, देवस्वरूप परमात्म्यास आम्ही आमच्या अंतरआत्म्यात धारण करू, किंवा तो परमात्मा आमच्या बुध्दीस सन्मार्गाची प्रेरणा देवो..।

गायत्री : गायत्री ही परब्रह्माची सात्विक शक्ती असून ती शुध्दसत्त्वमाया असल्याने सर्व विश्वाची जननी आहे. देवी भागवतात गायत्रीची व्याख्या, 'जी तिची उपासना करणाऱ्यांचे संरक्षण करते', अशी केली आहे.

गायनं. त्रायते यस्माद् गायत्रीत्यभिधीयते ॥

गायत्रीला त्रिपदा गायत्री, वेदमाता, अमृतकळा, सावित्री, गुरुमंत्र, सत्रावी, इत्यादी अनेक नावांनी ओळखले जाते.

(अधिक माहितीसाठी परिशिष्ट नं. १८ पहा)

शांभवीमुद्राप्रसाद – ब्रह्मविद्येस शांभवी विद्या म्हणतात. तिचा प्रसाद. सुषुम्ना नाडीसही शांभवी म्हणतात. त्या नाडीतून प्राण ब्रह्मरंध्रांत जाऊन स्थिर झाला म्हणजे ब्रह्मसाक्षात्कार होतो, हा ही शांभवीमुद्रा प्रसादच आहे.

(अधिक माहितीसाठी परिशिष्ट नं. १७ पहा.)



॥ वेदान्त, दर्शन आणि परिचय ॥

॥ आत्मपूजा उपनिषद् ॥

ओम् तस्य निश्चिन्तनं ध्यानम् ॥१॥

ध्यान म्हणजे 'त्याचे' सतत अविरत चिंतन-अखंड ध्यास.

सर्वकर्मनिराकरणं आवाहनम् ॥२॥

सर्व कर्मांश-कृतींश कारणभूत होणाऱ्या कारणांचे विसर्जन (थांबणे-बंद पाडणे) हेच आवाहन होय.

निश्चलं ज्ञानम् आसनम् ॥३॥

निष्कंप-संशयरहित जाणणे हेच आसन.

उन्मनी भावः पाद्यम् ॥४॥

ऊर्ध्व गतीनें प्रवाहित होणारे मन (मनाच्या भावाचा) ऊर्ध्व दिशेनें वाहणारा प्रवाह-हेच पुजेचें जल-पाणी.

सदाअमनस्कं अर्ध्यम् ॥५॥

त्याचाचा सतत वेध घेणारे मन हेच अर्ध्य होय. पाहणे होय.

सदा दितिः अपार अमृतवृत्तिः स्नानम् ॥६॥

अंतरांतील तेजोमयता व अपार अमृतानुभव यांत सतत डुंबत राहणे हेच स्नान घालणे होय.

सर्वत्र भावना गन्धः ॥७॥

सर्वत्र तोच भाव असणे म्हणजे गंधलेपन होय.

दृक् स्वरूपेअवस्थानं अक्षताः ॥८॥

स्वतः साक्षीरूपाने प्रस्थापित अवस्थेत असणे म्हणजेच अक्षता (वाहणे) होय जसा असडिक व न फुटलेला सबंध तांदळाचा दाणा वहातो तसे! 'त्या' शिवाय इतरत्र मनाची धाव नसणे.

चिदाप्तिः पुष्पम् ॥९॥

पूजेकरितां फुलें कोणतीं? चैतन्यावस्थेत असणे-हेच फुलें वाहणे.

चिदग्निस्वरूपं धूपः ॥१०॥

अंतरांत चैतन्याचा अग्नि धगधगत ठेवणे हा धूप, सुगंध.

चिदादित्यस्वरूपं दीपः ॥११॥

॥ वेदान्त, दर्शन आणि परिचय ॥

चैतन्य-चित्सुर्याच्या-स्व-रूपांत ठाम असणें म्हणजे दीप दाखविणें.

परिपूर्णचंद्र अमृत रसैकीकरणं नैवेद्यम् ॥१२॥

अंतरांतील पूर्णचंद्रांतून स्रवणारें अमृत सांठविणें हाच नैवेद्य.

निश्चलत्वं प्रदक्षिणम् ॥१३॥

स्वरूपांत स्थिर असणें ही 'त्या'च्याभोवती प्रदक्षिणा होय.

सोअहं भावो नमस्कारः ॥१४॥

'तो' 'मी आहे' हा भाव नमस्कार होय.

मौनं स्तुतिः ॥१५॥

मौन हीच स्तुति.

सर्वसंतोषो विसर्जनम् इति स एवं वेद ॥१६॥

संपूर्ण संतोष असणें हेंच विसर्जन-पूजेचें विसर्जन करणें, हे जो अनुभवीत असतो तोच ईश्वरप्रसाद मिळालेला ज्ञानी होय.

सर्व निरामय परिपूर्णोअहमस्मीति मुमुक्षुणां मोक्षकं सिद्धिर्भवति

इत्युपनिषत् ॥१७॥

मी तें निर्मल ब्रह्म आहे हें अनुभविणें म्हणजेच मुक्ति होय.

असें हें आत्मपूजा उपनिषद् समाप्त झालें.



॥ वेदान्त, दर्शन आणि परिचय ॥

१०८ उपनिषदांची सुची

अ.नं.	नांव	वेद अंतर्गत	उपनिषद प्रकार
१	ईश	शुक्ल यजुर्वेद	मुख्य
२	केन	साम वेद	मुख्य
३	कठ	कृष्ण यजुर्वेद	मुख्य
४	प्रश्न	अथर्व वेद	मुख्य
५	मुण्डक	अथर्व वेद	मुख्य
६	माण्डूक्य	अथर्व वेद	मुख्य
७	तैत्तिरीय	कृष्ण यजुर्वेद	मुख्य
८	ऐतरेय	ऋग वेद	मुख्य
९	छान्दोग्य	साम वेद	मुख्य
१०	बृहदारण्यक	शुक्ल यजुर्वेद	मुख्य
११	ब्रह्म	कृष्ण यजुर्वेद	संन्यास
१२	कैवल्य	कृष्ण यजुर्वेद	शैव
१३	जांबाल (यजुर्वेद)	शुक्ल यजुर्वेद	संन्यास
१४	श्वेताश्वतर	कृष्ण यजुर्वेद	सामान्य
१५	हंस	शुक्ल यजुर्वेद	योग
१६	आरण्यक	साम वेद	संन्यास
१७	गर्भ	कृष्ण यजुर्वेद	सामान्य
१८	नारायण	कृष्ण यजुर्वेद	वैष्णव
१९	परमहंस	शुक्ल यजुर्वेद	संन्यास
२०	अमृत-बिन्दु	कृष्ण यजुर्वेद	योग
२१	अमृत-नाद	कृष्ण यजुर्वेद	योग
२२	अथर्व-शिर	अथर्व वेद	शैव
२३	अथर्व-शिख	अथर्व वेद	शैव
२४	मैत्रायणि	साम वेद	सामान्य
२५	कौषीताखि	ऋग वेद	सामान्य
२६	बृहज्जाबाल	अथर्व वेद	शैव
२७	नृसिंहतापनी	अथर्व वेद	वैष्णव
२८	कालामिरुद्र	कृष्ण यजुर्वेद	शैव
२९	मैत्रेयि	साम वेद	संन्यास
३०	सुबाल	शुक्ल यजुर्वेद	सामान्य
३१	क्षुरिक	कृष्ण यजुर्वेद	योग
३२	मान्त्रिक	शुक्ल यजुर्वेद	सामान्य
३३	सर्व-सार	कृष्ण यजुर्वेद	सामान्य
३४	निरालम्ब	शुक्ल यजुर्वेद	सामान्य
३५	शुक-रहस्य	कृष्ण यजुर्वेद	सामान्य
३६	वज्र-सूचि	साम वेद	सामान्य

॥ वेदान्त, दर्शन आणि परिचय ॥

१०८ उपनिषदांची सुची

अ.नं	नांव	वेद अंतर्गत	उपनिषद प्रकार
३७	तेजो-बिन्दू	कृष्ण यजुर्वेद	संन्यास
३८	नाद-बिन्दू	ऋग वेद	योग
३९	ध्यानबिन्दू	कृष्ण यजुर्वेद	योग
४०	ब्रह्मविद्या	कृष्ण यजुर्वेद	योग
४१	योगतत्त्व	कृष्ण यजुर्वेद	योग
४२	आत्मबोध	ऋग वेद	सामान्य
४३	परिव्रात (नारदपरिव्राजक)	अथर्व वेद	संन्यास
४४	त्रि-बिखि	शुक्ल यजुर्वेद	योग
४५	सीता	अथर्व वेद	शाक्त
४६	योगचूडामणि	साम वेद	योग
४७	निर्वाण	ऋग वेद	संन्यास
४८	मण्डलब्राह्मण	शुक्ल यजुर्वेद	योग
४९	दक्षिणामूर्ति	कृष्ण यजुर्वेद	शैव
५०	शरभ	अथर्व वेद	शैव
५१	स्कन्द (त्रिपाङ्गिभूटि)	कृष्ण यजुर्वेद	सामान्य
५२	महानारायण	अथर्व वेद	वैष्णव
५३	अद्वयतारक	शुक्ल यजुर्वेद	संन्यास
५४	रामरहस्य	अथर्व वेद	वैष्णव
५५	रामतापणि	अथर्व वेद	वैष्णव
५६	वासुदेव	साम वेद	वैष्णव
५७	मुद्गल	ऋग वेद	सामान्य
५८	शाण्डिल्य	अथर्व वेद	योग
५९	पैंगल	शुक्ल यजुर्वेद	सामान्य
६०	भिक्षुक	शुक्ल यजुर्वेद	संन्यास
६१	महत	साम वेद	सामान्य
६२	शारीरक	कृष्ण यजुर्वेद	सामान्य
६३	योगशिखा	कृष्ण यजुर्वेद	योग
६४	तुरीयातीत	शुक्ल यजुर्वेद	संन्यास
६५	संन्यास	साम वेद	संन्यास
६६	परमहंस-परिव्राजक	अथर्व वेद	संन्यास
६७	अक्षमालिक	ऋग वेद	शैव
६८	अव्यक्त	साम वेद	वैष्णव
६९	एकाक्षर	कृष्ण यजुर्वेद	सामान्य
७०	अन्नपूर्ण	अथर्व वेद	शाक्त
७१	सूर्य	अथर्व वेद	सामान्य
७२	अक्षि	कृष्ण यजुर्वेद	सामान्य

॥ वेदान्त, दर्शन आणि परिचय ॥

१०८ उपनिषदांची सुची

अ.नं	नांव	वेद अंतर्गत	उपनिषद प्रकार
७३	अध्यात्मा	शुक्ल यजुर्वेद	सामान्य
७४	कुण्डिक	साम वेद	संन्यास
७५	सावित्रि	साम वेद	सामान्य
७६	आत्मा	अथर्व वेद	सामान्य
७७	पाशुपत	अथर्व वेद	योग
७८	परब्रह्म	अथर्व वेद	संन्यास
७९	अवधूत	कृष्ण यजुर्वेद	संन्यास
८०	त्रिपुरातपनि	अथर्व वेद	शाक्त
८१	देवि	अथर्व वेद	शाक्त
८२	त्रिपुर	ऋग वेद	शाक्त
८३	कठरुद्र	कृष्ण यजुर्वेद	संन्यास
८४	भावन	अथर्व वेद	शाक्त
८५	रुद्र-हृदय	कृष्ण यजुर्वेद	शैव
८६	योग-कुण्डलिनि	कृष्ण यजुर्वेद	योग
८७	भस्म	अथर्व वेद	शैव
८८	रुद्राक्ष	साम वेद	शैव
८९	गणपति	अथर्व वेद	शैव
९०	दर्शन	साम वेद	योग
९१	तारसार	शुक्ल यजुर्वेद	वैष्णव
९२	महावाक्य	अथर्व वेद	योग
९३	पञ्च-ब्रह्म	कृष्ण यजुर्वेद	शैव
९४	प्राणाग्नि-होत्र	कृष्ण यजुर्वेद	सामान्य
९५	गोपाल-तपणि	अथर्व वेद	वैष्णव
९६	कृष्ण	अथर्व वेद	वैष्णव
९७	याज्ञवल्क्य	शुक्ल यजुर्वेद	संन्यास
९८	वराह	कृष्ण यजुर्वेद	संन्यास
९९	शात्यायनि	शुक्ल यजुर्वेद	संन्यास
१००	हयग्रीव	अथर्व वेद	वैष्णव
१०१	दत्तात्रेय	अथर्व वेद	वैष्णव
१०२	गारुड	अथर्व वेद	वैष्णव
१०३	कलि-सण्टारण	कृष्ण यजुर्वेद	वैष्णव
१०४	जाबाल (सामवेद)	साम वेद	शैव
१०५	सौभाग्य	ऋग वेद	शाक्त
१०६	सरस्वती-रहस्य	कृष्ण यजुर्वेद	शाक्त
१०७	बह्वच	ऋग वेद	शाक्त
१०८	मुक्तिक	शुक्ल यजुर्वेद	सामान्य

॥ वेदान्त, दर्शन आणि परिचय ॥

उपनिषदांची विभागवारी

अ.नं.	नांव	संख्या
१	मुख्य	१०
२	संन्यास	२०
३	शैव	१४
४	सामान्य	२४
५	योग	१७
६	वैष्णव	१४
७	शाक्त	९
	एकूण	१०८

॥ शान्तिपाठ ॥

१) ऋग्वेद ---- उपनिषद ---- ऐतरेय

ॐवा'मे मनसि प्रतिष्ठिता । मनो मे वाचि प्रतिष्ठितम् । आविराविर्म एधि ।
वेदस्य म आणीस्थः ।

श्रुतं मे मा प्रहासीः । अनेनाधीतेनाहोरात्रान् संदधामि ।

ऋतं वदिष्यामि सत्यं वदिष्यामि । तन्मामवतु तद्वक्तारमवतु ।

अवतु मामवतु वक्तारम् ॥

ॐ शान्तिः शान्तिः शान्तिः ॥

२) सामवेद ---- उपनिषद ---- केन, छांदोग्य

ॐ आप्यायंतु ममांगानि वाक्प्राणश्चक्षुःश्रोत्रम् ।

अथो बलमिन्द्रियाणि च सर्वाणि ।

सर्वं ब्रह्मौपनिषदं माहं ब्रह्मनिराकुर्याम् ।

मा मा ब्रह्मनिराकरोदनिराकरणमस्तु । अनिराकरणं मेस्तु ।

तदात्मनि निरते य उपनिषत्सु धर्मास्ते मयि संतु । ते मयि संतु ॥

ॐ शान्तिः शान्तिः शान्तिः ॥

३) यजुर्वेद

अ) कृष्ण यजुर्वेद ---- उपनिषद ---- कठ

ॐ सह नावतु । सह नौ भुनक्तु ।

॥ वेदान्त, दर्शन आणि परिचय ॥

सह वीर्यं करवावहै । तेजस्वि नावधीतमस्तु । मा विद्विषावहै ॥

ॐ शान्तिः शान्तिः शान्तिः ।

कृष्ण यजुर्वेद ----- उपनिषद् ----- तैत्तिरीय

ॐ शं नो मित्रः शं वरुणः । शं नो भवत्वयमा ।

शं न इन्द्रो बृहस्पतिः । शं नो विष्णुरुरुक्रमः ।

नमो ब्रह्मणे नमस्ते वायो । त्वमेव प्रत्यक्षं ब्रह्मासि ।

त्वमेव प्रत्यक्षं ब्रह्म वदिष्यामि । ऋतं वदिष्यामि सत्यं वदिष्यामि ।

तन्मामवतु तद्वक्तारमवतु । अवतु मामवतु वक्तारम् ॥

ॐ शान्तिः शान्तिः शान्तिः ॥

ब)शुक्ल- यजुर्वेद-- उपनिषद्-- ईशावास्य, बृहदारण्यक

ॐ पूर्णमदः पूर्णमिदम् पूर्णात्पूर्णमुदच्यते ।

पूर्णस्य पूर्णमादाय पूर्णमेवावशिष्यते ॥

ॐ शान्तिः शान्तिः शान्तिः ।

४)अथर्व-वेद ----- उपनिषद् ----- प्रश्न, मुंडक, मांडुक्य

ॐ भद्रं कर्णेभिः शृणुयाम देवाः । भद्रं पश्येमाक्षभिर्यजत्राः ।

स्थिरैरङ्गैस्तुष्टुवांसस्तनूभिः । व्यशेम देवहितं यदायुः ।

ॐ स्वस्ति न इन्द्रो वृद्धश्रवाः । स्वस्ति नः पूषा विश्ववेदाः ।

स्वस्ति नस्तार्क्ष्यो अरिष्टनेमिः । स्वस्ति नो बृहस्पतिर्दधातु ।

ॐ शान्तिः शान्तिः शान्तिः ।

१) परमेष्ठीगुरु २) परात्परगुरु ३) परमगुरु ४) सद्गुरु
परंपरेतील चार गुरुंची नांवे माहिती असणे आवश्यक आहे.

: जय जयकार :

जयाजय नमः पार्वतीपते शिव हर हर महादेव

पुंडलिक वरदा हरि विठ्ठल श्री ज्ञानदेव तुकाराम,

श्री सद्गुरुनाथ महाराज की जय,सब संतन् की जय

राजारुढ मोक्षपती श्री सद्गुरुनाथ महाराज की जय

सद्गुरुनाथ सिध्देश्वर महाराज की जय, सद्गुरुनाथ कल्मेश्वर महाराज की जय,

सद्गुरुनाथ निरंजन महाराज की जय, सद्गुरुनाथ विनयानंद महाराज की जय,

॥ जय जय रघुवीर समर्थ, हरि ओम तत् सत् ॥

॥ वेदान्त, दर्शन आणि परिचय ॥

परिशिष्ट-१

ब्रह्म तुरीय अव्याकृत

शबल ब्रह्म

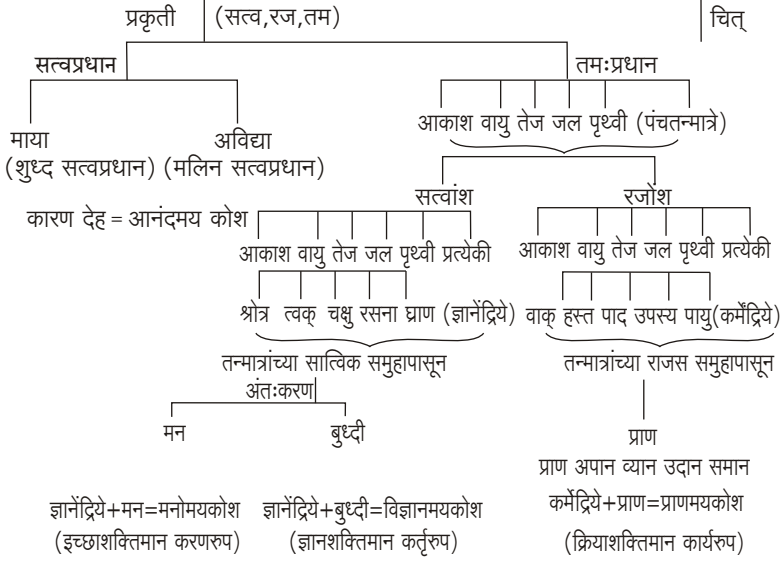

लिंगशरीर किंवा सूक्ष्म शरीर = पंचज्ञानेंद्रिये + पंचकर्मेंद्रिये + पंचप्राण + मन + बुद्धी = मनोमय + विज्ञानमय + प्राणमय

अ) पंचीकरण (सर्वसामान्य पध्दती) (आकृती-१)

ब) पंचीकरण (दुसरी पध्दती) (आकृती-२)

भूते	आकाश तन्मात्र	वायु तन्मात्र	तेज तन्मात्र	जल तन्मात्र	पृथ्वी तन्मात्र
आकाश	१/२	१/८	१/८	१/८	१/८
वायु	१/८	१/२	१/८	१/८	१/८
तेज	१/८	१/८	१/२	१/८	१/८
जल	१/८	१/८	१/८	१/२	१/८
पृथ्वी	१/८	१/८	१/८	१/८	१/२

भूते	आकाश तन्मात्र	वायु तन्मात्र	तेज तन्मात्र	जल तन्मात्र	पृथ्वी तन्मात्र
आकाश	२१/२५	१/२५	१/२५	१/२५	१/२५
वायु	१/२५	२१/२५	१/२५	१/२५	१/२५
तेज	१/२५	१/२५	२१/२५	१/२५	१/२५
जल	१/२५	१/२५	१/२५	२१/२५	१/२५
पृथ्वी	१/२५	१/२५	१/२५	१/२५	२१/२५

स्थूलदेह

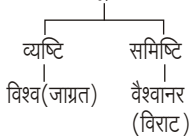

लिंगदेह

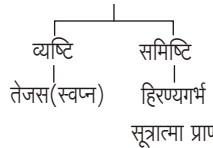

कारणदेह

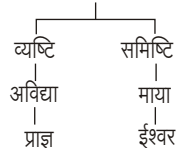

टीप-चित्चैतन्य जरा वेगळे काढले असले तरी चैतन्य हे सर्वात अनुस्यूत आहे असे समजावे.

॥ वेदान्त, दर्शन आणि परिचय ॥

परिशिष्ट-२

महावाक्ये ग्रंथ

अ.नं.	वेदाचे नांव	ग्रंथाचे नाव	महावाक्य	अर्थ	उपनिषद	श्लोक नं.
१	ऋग्वेद	ज्ञानेश्वरी	प्रज्ञानब्रह्म	ज्ञान हेच ब्रह्म	ऐतरेय	५.३
२	यजुर्वेद	अमृतानुभव	अहं ब्रह्मास्मि	मी ब्रह्म आहे	ब्रह्मद्रण्यम्	१.४.१०
३	सामवेद	चांगदेवपासष्टी	तत्त्वमसि	ते तू आहेस	छांदोग्य	६.८.७.
४	अथर्ववेद	हरिपाठ	अयमात्मा ब्रह्म	हा आत्मा हेच ब्रह्म आहे	मांडुक्य	उ.२

परिशिष्ट-३

तत् त्वम्पदातील फरक

अ.नं.	तत्पदाचा ईश्वर धर्म	अ.नं.	त्वम्पदाचा जीव धर्म
१	सर्वशक्ति-सर्व सामर्थ्यवान	१	अल्पशक्ति
२	सर्वज्ञ-सर्व वस्तूस जाणणारा	२	अल्पज्ञ
३	विभु-व्यापक	३	परिच्छिन्न
४	नियमक(ईश)सर्वाचा प्रेरक	४	नियम्य (अनिश)
५	स्वतंत्र-कर्माधीन नाही	५	कर्माधीन
६	परोक्ष-जीवास प्रत्यक्ष विषय नाही	६	प्रत्यक्ष
७	मायोपाधित	७	अविध्यापाधित
८	बंधमोक्षरहित	८	बंधमोक्षवान्

परिशिष्ट-४

जीव

विशेष्य	विशेषण	विशिष्ट	
चैतन्य (आत्मा, साक्षी)	अंतःकरण (केवळ, साभास)	प्रमाता, जीव, संसारी	
बुद्धीआधिष्ठीतचैतन्य (साक्षी, कुटस्थ, आत्मा प्रत्यक्, त्वम्पदलक्ष्य)	बुद्धी, राग, व्देष, सुख, दुःख	बुद्धीमध्ये चैतन्याचा आभास	जीव
अंतःकरणआधिष्ठीतचैतन्य	अंतःकरण	अंतःकरण प्रतिबिंबीत चैतन्य	जीव
चैतन्य	लिंगदेह	चिदाभास	जीव

॥ वेदान्त, दर्शन आणि परिचय ॥

परिशिष्ट-५ अज्ञानाच्या सात अवस्था

अ.नं.	अवस्था	तपशिल	फल
१	अज्ञान	ब्रह्म म्हणजे काय या बद्दल काही सुध्दा माहिती नसणे.	जीवाला बंधन करतात.
२	आवरण	जीवाला आपल्या कुटस्थरूप मुख्य आत्म्याचे ब्रह्माचे सच्चिदानंद रूपाने भान होवू न देणे ते आवरण- अ)अभानापादक आवरण-आत्म्याचे भान होऊ न देणे. ब) असत्वापादक आवरण-ब्रह्म नाही असा निश्चय होणे.	
३	विक्षेप	अज्ञानाचा परिणाम स्थूल,सुक्ष्म शरीरे आणि त्याच्या शरीराच्या ठिकाणी होणारा अभिमान व त्यापासून होणारी अनंत दुःखे इ.सर्व जगत् यास विक्षेप किंवा शोक म्हणतात पहिल्या दोन अवस्था तिच्या कारण व विक्षेप बंधरूप आहेत.	
४	परोक्षज्ञान	संतसंगीतीने व सत्शास्त्र ऐकून सच्चिदानंद ब्रह्मरूपाच्या अस्तित्वाबद्दल निःसंदेह ज्ञान होते. त्यास परोक्षज्ञान म्हणतात.परोक्षज्ञानाने ब्रह्म नाही अश्या असत्वापादक आवरण दूर होते.	जीवाला उपदेश
५	अपरोक्षज्ञान	मी सच्चिदानंद ब्रह्मरूप आहे.असे आत्माचे ब्रह्मरूपाने जे निःसंदेह ज्ञान आहे.त्यास अपरोक्षज्ञान म्हणतात.अपरोक्षज्ञान सर्व अविद्याजालाचा नाश करते.	
६	शोकनिवृत्ती	जन्म मरण,सुखदुःख,पापपुण्य कोणताही संसारधर्म नसून सच्चिदानंद ब्रह्मरूप मी आहे. असा दृढ निःसंदेह बोधाने शोकनिवृत्ती होते.	फलप्राप्ती
७	आनंदवाप्ति (निरंकुशतृप्ती)	जीवास मी ब्रह्मरूप असे निःसंदेह ज्ञान होते. त्यावेळी विलक्षण हर्ष होतो.त्यास अतिहर्ष किंवा आनंदवाप्ती म्हणतात.	

॥ वेदान्त, दर्शन आणि परिचय ॥

परिशिष्ट-६ ज्ञानाच्या सात अवस्था

अ.नं.	अवस्था	तपशिल
१	शुभेच्छा	साधकाला आत्मज्ञानाची इच्छा होणे.
२	विचारणा	तो ब्रह्माच्या स्वरुपाचे अनुसंधान करतो.
३	तनुमानसा	त्याची मानसिक एकाग्रता वाढून सुक्ष्मवस्तूचे ग्रहण करण्याची पात्रता येते.
४	सत्त्वापती	वरील भूमिकाने पूर्णतया विरक्त झाल्याने शिष्य आत्मस्वरुपात संशय विपर्ययरहित स्थित होतो ती सिध्दावस्था होय.
५	असंसक्ती	चौथी अवस्था परिपक्व झाल्यानंतर (शिष्याच्या)मनात पुर्णपणे असंसक्ती निर्माण होते.
६	पदार्थभावना	पाचव्या भूमिकेनंतर गुरु तत्त्वमसि महावाक्याचा अर्थ समजावून सांगतात.
७	तुरीय	ज्ञानी आपल्या स्वस्वरुपात अखंड राहतो तेथे तो जीवनमुक्त बनलेला असतो.

परिशिष्ट-७ नवविधा भक्ती

अ.नं.	प्रकार	तपशिल
१	श्रवण	भगवंताच्या चरित्राचे श्रध्दने श्रवण करणे याचा मूळ सत्संग आहे.
२	किर्तन	भगवंताचे चरित्र दुसऱ्याला सांगणे ही कृती येते.
३	नामस्मरण	भगवंतात हरवून गेलेला भक्त भगवंताचे वारंवार स्मरण करतो.
४	पादसेवन	हा सेवा धर्म आहे.भक्तीची नम्रता वाढल्याशिवाय आणि अहम् भाव कमी झाल्याशिवाय सेवाभाव येत नाही.
५	आर्चन	(पूजन) सुवर्ण,पाषाण,लाकूड इ.आठ प्रकाराच्या प्रतिमा करता येतात. हे पूजन कामनारहित हवे.
६	वंदन	भक्तीपूर्ण नम्रता बाणावी लागते.
७	दास्य(सेवा)	प्रत्येक कृती ही देवाचीच आज्ञा म्हणून करतो.
८	सख्य	भगवंताबरोबर मैत्री ज्या ज्ञानाने पराभक्ती प्राप्त होते ती सख्यभक्ती होय
९	आत्मनिवेदन	भक्त स्वतःला परमात्म्याला अर्पण करतो.तो स्वतःला परमात्म स्वरुपात अभेद रुपात पाहतो.

॥ वेदान्त, दर्शन आणि परिचय ॥

परिशिष्ट-८



परिशिष्ट-९

देहाच्या अवस्था

१.	जायते	जन्मतो
२.	अस्ति	असतो (सत्ता)
३.	वर्धते	वाढते (वृद्धी)
४.	विपरिणमते	तरुण होतो (परिणाम)
५.	अपक्षीयते	वृद्ध होतो (अपक्षय)
६.	विनश्यति	मरतो (विनाश)

परिशिष्ट-१०

भक्ताचे प्रकार

१	आर्त	संसारात राहून विषयात आनंद मानून ईश्वरभक्ती करणारा.
२.	जिज्ञासू	आत्मज्ञान मिळवू इच्छिणारा ज्ञानमार्गी
३.	अर्थार्थी	वैराग्यदशला पोहोचलेला ज्याच्या सकलार्थ परमात्मा आहे त्यालाच ग्रहण करू इच्छिणारा.
४.	ज्ञानी	ज्याला आता काही कर्तव्य राहिले नाही, जो ब्रह्मरूपतेपर्यंत पोहोचलेला आहे.

॥ वेदान्त, दर्शन आणि परिचय ॥

परिशिष्ट-११ ब्रह्मांडातील चक्रे

अ.नं.	चक्रे	देवता	वर्ण	तत्त्व	स्थान
१	त्रिकूट	ब्रह्मा	सुपित	पृथ्वी	त्रिवेणी (तिन्ही नाड्या एकत्र मिळतात तेथे)
२	श्रीहाट	विष्णू	नवमौक्तिक	आप	तालू (ज्ञान शक्तीची जागा)
३	गोलहाट	हर	श्वेत	तेज	नेत्रांचे मुळ
४	औटपीठ	ईश्वर	विद्युत	वायू	वायुमंडळ
५	भ्रमरगुंफा	सदाशिव	कृष्ण	आकाश	सहस्त्रार

परिशिष्ट-१२ त्रिविध ताप

अ.नं.	प्रकार	तपशिल
१	अध्यात्मिक	सुख दुःखे दोन प्रकारची असतात. १) शारीरिक -शरीराचे स्वास्थ राहणे सुख असून,अस्वस्थता रोगी असणे दुःख होय. २) मानसिक- शांति हे मानसिक सुख व द्वेष,क्रोध,शोक इ.मानसिक दुःखे आहेत.
२	आधिभौतिक	सुख-दुसऱ्या प्राण्यापासून मिळते.उदा.गाईपासून दूध इ. दुःख-विंचू,साप चावणे इ.
३	आधिदैविक	सुख प्रकाश,योग्य वृष्टी इ.दुःख विज पडणे,भुकंप होणे इ. देवी आपत्ती प्राप्त होणे.

परिशिष्ट-१३ सिद्धि

अ.नं.	प्रकार	तपशिल
१	अनिमा	शरीरास इच्छेनुसार अतिसुक्ष्म बनविणे.
२	महिमा	शरीरास विशाल बनविणे.
३	गरिमा	पर्वताप्रमाणे जडत्व अंगी आणता येते.
४	लघिमा	शरीर कापरासारखे हलके बनविणे.
५	प्राप्ती	कोटूनही,कोणतीही वस्तू प्राप्त करणे.
६	प्रकाश	इच्छा करावी ती गोष्ट घडणे.
७	ईशिता	सर्व सृष्टी वस्तूवर अधिकार चालविणे.
८	वशिता	सर्व भूते ताब्यात येणे.

आठाच्या अतिरिक्त,वाटेल ती इच्छा पूर्ण होणे अशी एक 'कामवशित्व'नावाची नववी सिद्धी महासिद्धीतच मोडते. (श्रीएकनाथी भागवत अ.१५ ओवी ४२-४७)

॥ वेदान्त, दर्शन आणि परिचय ॥

परिशिष्ट-१४ अष्टांग योग

अ.नं.	प्रकार	तपशिल
१	यम	अहिंसा, सत्य, अस्तेय, ब्रह्मचर्य, अपरिग्रह हे पाच यम आहेत. याचेच पालन हे महावृत असून त्यामुळे जीवन सात्विक बनते.
२	नियम	शौच, संतोष, तप, स्वाध्याय, ईश्वरप्रणिधान पाच आहेत. नियमामुळे बाह्य जीवनातील रज, तम, कमी होऊन जीवन सात्विक व पवित्र बनते.
३	आसन	एकाच स्थितीत बराच काळ राहणे. आसनामुळे आळस जातो.
४	प्राणायाम	श्वसाची गती, अंतकर्णाच्या वृत्ती प्रमाणे बदलते. त्यामुळे प्राणावर अवलंबून असलेले, चित्तपण चंचल होते. त्यास नियमन करणेसाठी. १) रेचक- नाशिकातून वायू संधपणे बाहेर सोडणे. २) पूरक- बाहेरील वायू शांतपणे आत घेणे. ३) कुभक- घेतलेल्या वायूचे निश्चित काळापर्यंत निरोधन करणे.
५	प्रत्याहार	इंद्रियांना त्यांच्या विषयापासून हटवून चित्ताला त्यापासून दूर ठेवल्यामुळे साधक अंतर्मुख बनतो.
		वरील पाच अंगाना बहिरंग साधना म्हणतात व त्यानंतरच्या धारणा, ध्यान व समाधि या तीन अंगाना अंतरंग साधना म्हणतात.
६	धारणा	चित्ताला कोणत्याही एका स्थानावर स्थिर करण्याला धारणा म्हणतात कोणत्याही एका चक्रावर मन एकाग्र करणे.
७	ध्यान	मनाची एकाग्रता केवळ एकाच गोष्टीवर करणे त्याला ध्यान म्हणतात.
८	समाधि	ध्यान जेव्हा ज्याचे ध्यान केले जाते त्याच्याशी तदरूप होते. किंवा ध्यान आणि धेय दोहोंची एकाग्रता होणे.

परिशिष्ट-१५ देहाचे धर्म

अ.नं.	प्रकार	तपशिल
१	देहाचे धर्म	जन्म, मरण
२	प्राणाचे धर्म	भूक, तहान
३	मनाचे धर्म	शोक, मोह
४	अस्ति	आहेपणा-घट आहे.
५	भाती	भासणे
६	प्रिय	प्रियता, प्रिती
७	नाम	घट हे नाम
८	रूप	गोल (आकार)

परिशिष्ट-१६ त्रिपुटी

अ.नं.	१	२	३
१	ज्ञेय	ज्ञाता	ज्ञान
२	ध्येय	ध्याता	ध्यान
३	दृष्य	द्रष्टा	दर्शन
४	कर्म	कर्ता	क्रियताभ्रम
५	भोग्य	भोग	भोगता
६	वक्ता	वाच्य	वचन
७	चित्त	चिंता	चिंतन
८	भज्य	भजन	भक्त
९	पूज्य	पूजक	पूजा
१०	मन	मनकर्ता	मनन
११	देव	देवी	देवता
१२	लक्ष्य	लक्ष देणारा	लक्षण
१३	विषय सेवन करणारा	विषय	विषयाचा संभ्रम
१४	साध्य	साधक	साधन

परिशिष्ट-१७ शाम्भवीचक्र

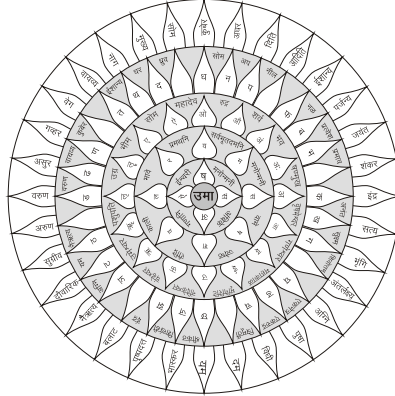

संदर्भ :- उज्जयिनी सध्दर्मपिठ जिल्हा बेल्लारी चे सध्दर्म किरण-०४
शिवानुभव शास्त्र प्रथम मुद्रण सन १९१५ द्वितीय मुद्रण सन २००७

॥ वेदान्त, दर्शन आणि परिचय ॥

परिशिष्ट-१८ गायत्री पाद

पादांची व्याप्ती				
तपशिल	१	२	३	टीप
प्रणवाच्या मात्रा	अ	उ	म्	
लोक	भूः(पृथ्वी)	भूवः(अंतरिक्ष)	स्वः (स्वर्ग)	
अवस्था	जागृती	स्वप्न	सुषुप्ति	
दैवते	ब्रह्मा	विष्णू	रुद्र	
गुण	सत्व	रजस्	तमस्	
अभिमानी	विश्व	तैजस	प्राज्ञ	
भोग	स्थूल	प्रविविक्त	निराभास	
स्थाने	नेत्र	कंठ	हृदय	जागृती, स्वप्न, सुषुप्तीची स्थाने
बंध	मूलबंध	उडिया	जालंधर	
भेद	स्वगत	सजातीय	विजातीय	अंतःकरणाच्या वृत्तीचे भेद
नाड्या	इडा	पिंगला	सुषुम्ना	आध्यात्मिक नाड्या
उलट मंडळ	त्रिकूट	श्रीहाट	गोल्हाट	ब्रह्मांडातील देहांची नावे
यात्रा	गंगा	यमुना	सरस्वती	आध्यात्मिक नाड्यांची तिर्थे
भूमिका	शुभेच्छा	विचारणा	तनुमानसा	भूमिका ७आहेत.३ घेतल्या आहेत.

परिशिष्ट-१९ तत्वांची माहिती

पंचमहाभूते	१ आकाश	२ वायू	३ तेज	४ आप	५ पृथ्वी
आकाश	अंतकरण १ स्वस्थानी	व्यान १ वायुसी	श्रोत १ तेजासी	वाचा १ आपासी	शब्द १ पृथ्वीसी
वायु	मन वायु २	समान स्वस्थानी २	त्वचा वायु २	पाणि(हात) वायु २	स्पर्श वायु २
तेज	बुध्दी तेज ३	उदक तेज ३	चक्षु स्वस्थानी ३	पाद तेज ३	रूप तेज ३
आप	चित्त उदक ४	प्राण उदक ४	जिव्हा उदक ४	शिश्न स्वस्थानी ४	रस उदक ४
पृथ्वी	अहंकार पृथ्वी ५	अपान पृथ्वी ५	घ्राण पृथ्वी ५	गुद पृथ्वी ५	गंध स्वस्थानी ५

॥ वेदान्त, दर्शन आणि परिचय ॥

परिशिष्ट-२० देह चतुष्टी

देह	अवस्था	अभिमानि	स्थान	भोग	गुण	मात्रा	प्रणवाचे चरण
स्थूल	जागृती	विश्व	नेत्र	स्थूल	रज	आकार	प्रथम
सुक्ष्म	स्वप्न	तैजस	कंठ	प्रविविक्त	सत्व	उकार	द्वितीय
कारण	सुषुप्ति	प्राज्ञ	हृदय	आनंद	तम	मकार	तृतीय
महाकारण	तुर्या	सगुण प्रत्यगात्मा	ब्रह्मरंध- मुर्धनी	आनंदाभास	शुध्दतत्व	अर्धमात्रा	चतुर्थ
विदेह मुकुंदराज कथित तत्वे	उन्मनी सर्वज्ञता	निर्गुण परमात्मा	पूर्वोक्त	पूर्वोक्त	शुध्दपंचक	नाद, विश्रांती	ब्रह्म- साक्षात्कार

परिशिष्ट-२१ पंचके

अंतःकरण पंचक		
अध्यात्म	अधिदैवत	अधिभूत
अंतःकरण	विष्णू	निर्विकल्प स्फुरण
मन	चंद्रमा	संकल्प विकल्पात्मक (मंतव्य)
बुध्दी	ब्रह्मा	निश्चय (बोध्दव्य)
चित्त	नारायण	चेतइतव्य (चित्तन)
अहंकार	रुद्र	अहंकर्तव्य (अभिमान)
ज्ञानेंद्रिय पंचक		
श्रोत्र	दिशा	श्रोतव्य
त्वचा	वायू	स्पर्शयितव्यं
नेत्र	सूर्य	दृष्टयितव्य(रूप)
जिह्वा	वरुण	रसयितव्य (रस)
घ्राण	अश्विनीकुमार	घ्रातव्य (गंध)
कर्मेन्द्रिय पंचक		
वाचा	अग्नि	वक्तव्य
पाणि(हात)	इंद्र	ग्रहयितव्य आदान
पाद	उपेंद्र	गंतव्य
शिशन	प्रजापती	आनंदयितव्यक
गुद(पायु)	यम, नैऋत्य	उत्सर्गयितव्यक

॥ वेदान्त, दर्शन आणि परिचय ॥

परिशिष्ट-२२ लिंगदेह

पंचमहाभूते	आकाशाचे अंतःकरणपंचक कर्ते भोक्ते	वायूचे प्राणपंचक वाहन	तेजाचे ज्ञानेंद्रिये पंचक व्दार	आपाचे कर्मेंद्रिय पंचक सेवक	पृथ्वीचे विषयपंचक भोग
आकाश	अंतःकरण प्रथम स्फूरण देवता विष्णू	व्यान सर्वांग स्थानात राहतो. त्याचे कर्म सर्व देहाच्या सांध्यास मागे पुढे करणे.	श्रोत, देवता दिशा याच्या योगाने शब्दांचे श्रवण होते. त्याच्या वाचून जीव बहिरा मुका	वाचा, देवता अग्नि तीच्या योगाने जीव शब्द बोलतो. तीच्या वाचून मुका	शब्द
वायू	मन संकल्प- विकल्पात्मक देवता चंद्रमा त्याच्या योगाने जीव संकल्प करतो.	समान नाभी स्थानात राहतो. कर्म अन्न रस नाड्याच्या व्दारे रोमरोमांत पोहचविणे	त्वचा, देवता वायू तिच्या योगाने शीत, उष्ण, मृदू, कठिण इ. स्पर्श समजतात.	पाणि, देवता इंद्र त्याने जीव पदार्थ देतो- घेतो. त्यावाचून हे काम होणे नाही.	स्पर्श
तेज	बुद्धी निश्चियात्माक देवता ब्रह्मा तिच्या योगाने जीवाचा निश्चिय होतो.	उदान कंठस्थानात राहतो. अन्नरसाचे विभाग करणे हितानाडीतून उचकी उत्पन्न करणे स्वप्न पाडणे.	चक्षु देवता सुर्य त्याच्या योगाने जीव रूप पहातो. त्यावाचून तो आंधळा	पाद, देवता उपेंद्र त्याच्या योगाने जीव जातो येतो. त्यावाचून तो पांगळा	रूप
आप	चित्त चिंतात्मक देवता नारायण त्याच्या योगाने जीव स्मरण करतो.	प्राण जीवाच्या हृदयस्थानात राहतो. कर्म एकवीसहजार सहाशे श्वासो-च्छ्वासास करणे.	जिह्वा, देवता वरुण, तिने जीवास रसस्वाद तिच्या वाचून समजत नाही.	शिशन, देवता प्रजापती त्याने पुरुषास मूत्र रतिभोग होतात त्यावाचून तो नपूसंक	रस
पृथ्वी	अंहकार अहंपणा, देवता रुद्र त्याच्या योगाने जीवास अंहकार होतो.	अपान गुदस्थानांत राहतो. कर्म मलाचा उत्सर्ग करणे	घ्राण, देवता अश्विनीकुमार त्याने जीवास सुगंध दुर्गंध समजतात. त्याच्यावाचून समजावयाचे नाहीत.	गुद, देवता मृत्यू (यम) त्याच्या योगाने जीवाच्या मलाचा उत्सर्ग होतो.	गंध

॥ वेदान्त, दर्शन आणि परिचय ॥

परिशिष्ट-२३ वेदांतविषयाचे अनुबंधचतुष्टय

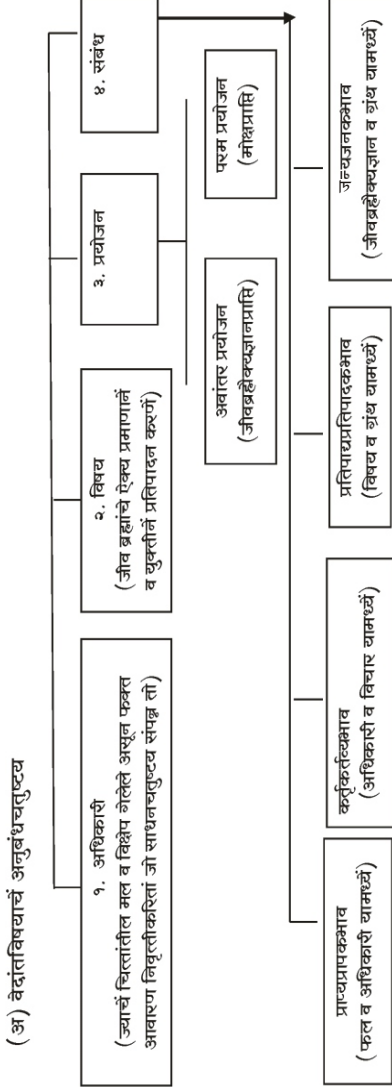

(ब) अंतःकरणातील दोषांचे सोपपत्तिक विवेचन.

अंतःकरणातील दोष	निवृत्तीचे उपाय	कोणत्या शरीरांत	शास्त्र
१ मूल :- निषिद्ध कर्माची वासना	वेदबोधित निष्काम कर्म	सूक्ष्म (लिंग) शरीरांत	पूर्व मीमांसा
२ शिक्षेप :- चित्ताची चंचलता	वेदबोधित निष्काम उपासना	सूक्ष्म (लिंग) शरीरांत	पूर्व मीमांसा
३ आवरण :- "मी कोण" याचें अज्ञान	जीवब्रह्मैक्यज्ञान	कृष्ण शरीरांत	उत्तर मीमांसा

मोक्ष :- (१) अज्ञानासह संसाधुःस्थाची निवृत्ति आणि (२) परमानंदरूप जे ब्रह्म त्याची प्राप्ति. (प्रासाचीच प्राप्ति)

॥ वेदान्त, दर्शन आणि परिचय ॥

परिशिष्ट-२४ अधिकारी पुरुषास ब्रह्मज्ञानाची साधने

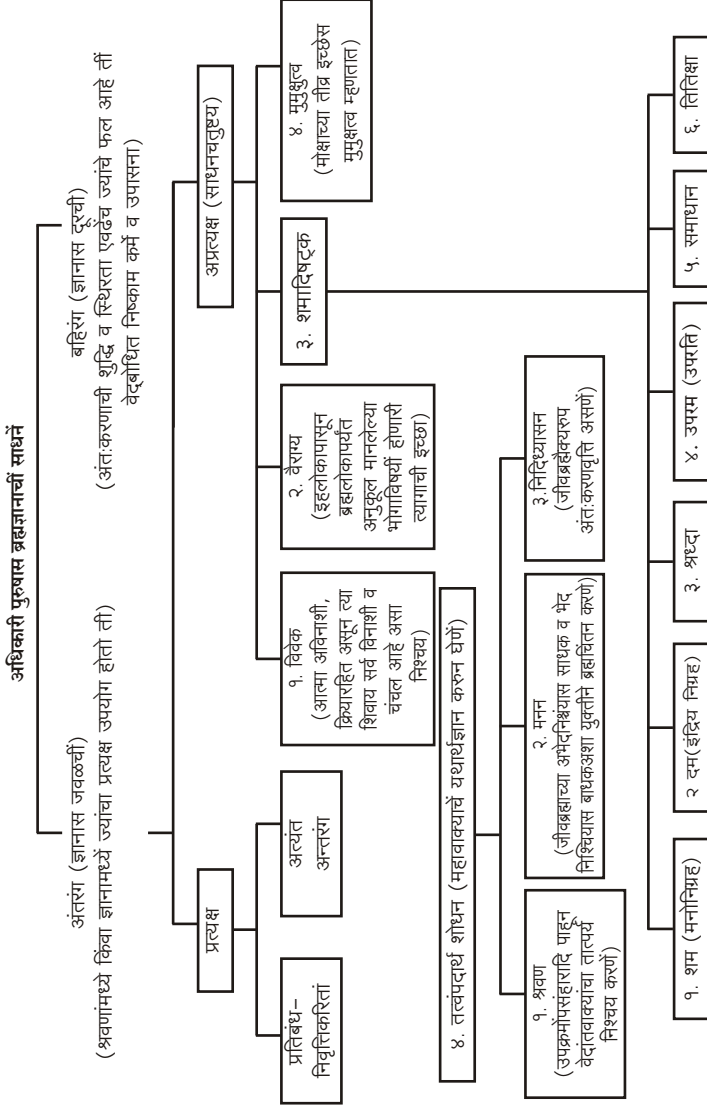

परिशिष्ट-२५ कर्म

(अ) वेदबोधित कर्म

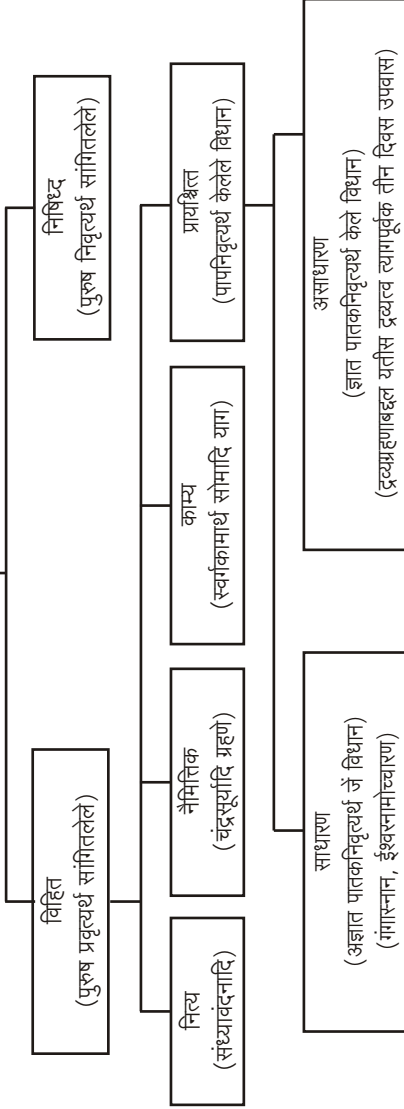

टिप : जांभई, शिक व डेकर इत्यादी शरीराचे सहज व्यापारास शास्त्रीय विचारात कर्म म्हणत नाहीत.

(ब) जीवकृत कर्म.

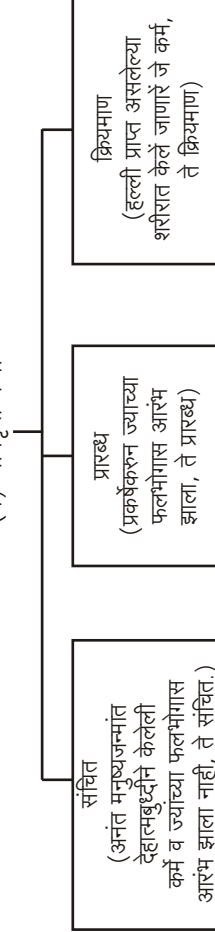

परिशिष्ट-२६ ज्ञान प्राप्तीच्या साधनांचा विचार

ज्ञान प्राप्तीच्या साधनांचा विचार

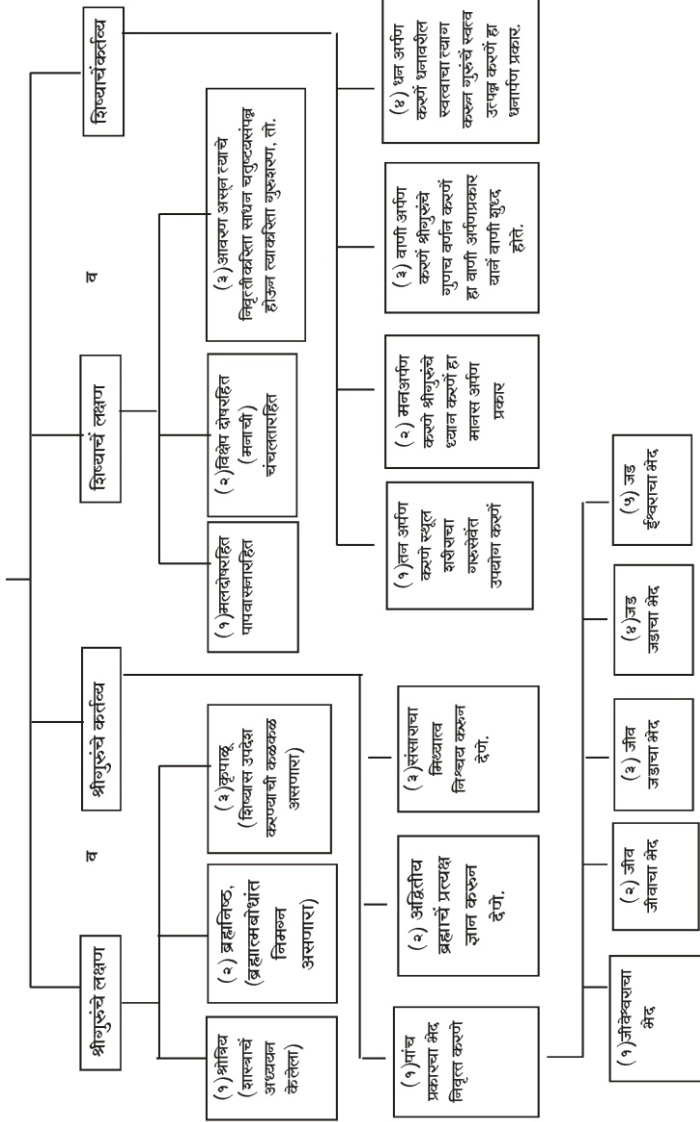

परिशिष्ट-२७ ख्याति वर्णन

ख्याति वर्णन

ख्याति	कोणाचें मत	परपक्ष खंडण	स्वपक्ष मंडण
१. अस्तख्याति	माध्यमिक (बौध्द)	प्रथमचं मत म्हणून कोणाचें खंडण नाही.	कोणताहि पदार्थ अस्त म्हणून शून्यच परसत्व.
२. आत्मख्याति	योगाचार सौगत मतानुयायी	अत्यंत अस्तसर्पाची प्रतीति होते तर अत्यंत अस्त बंधयुग्राचीहि प्रतीति झाली पाहिजे.	सर्व पदार्थांचा आकार बुध्दच धरते ती क्षणिक विज्ञानरूप असून तीच आत्मा आहे.
३. अन्यथाख्याति	प्राच्य मतानुयायी नैयायिक (गौतम)	क्षणिक विज्ञानरूप बुध्द सर्पांचा आकार धरते तर मा क्षणभर प्रतीते न होता दीर्घकाल कां होते? तोच मी अशी प्रत्यभिज्ञा कशी होईल?	नेत्रदोषामुळे वारुळस्थ सर्पाची समोर रज्जूचे ठिकाणी प्रतीति होते.
३ (अ) अन्यथाख्याति	नव्य नैयायिक (चिंतामणि)	भित्यादि प्रतिबंध असताहि वारुळस्थ सर्पाचें सन्मुख रज्जूचे ठिकाणी ज्ञान कसें होईल? शिवाय दोषां सामर्थ वाढते असा अनुभव नाही.	अन्य म्हणजे रज्जूचे, अन्य प्रकारचें म्हणजे सर्परुपाचें ज्ञान नेत्रदोषामुळें होते.
४. अख्याति	सांख्य व प्रभाकर	जसें ज्ञेय असेल तसेच ज्ञान होते. याकारितां 'ज्ञान रज्जू व ज्ञान सर्पाचे.' असें मानणें असंमत आहे.	अंतःकरण वृत्तीने प्रथम 'इंद्र' असें सामान्य ज्ञान व त्याचवेळीं पूर्वअनुभूत सर्पाची "स्मृति" अशी दोन ज्ञानें आहेत असा विवेक नसतो म्हणून सर्पप्रतीति होते.
५. सत्ख्याति	रामानुजाचार्य	१. केवल स्मृतिपासून भय वाटत नाही पण ज्ञानाचे वेळी भय वाटते. २. एकाच कालीं प्रत्यक्ष व स्मृति अशीं दोन ज्ञानें होत नसतात सूक्ष्म कालाचें व्यवधान मानावे लागते.	सर्व पदार्थ पंचकृत पंचमहाभूतांचे कार्य आहेत. म्हणून सर्व पदार्थांचे अकथ्य पंचमहाभूतांत आहेत म्हणून सत्यसर्पाचीच प्रतीति येते.
६. अनिर्वचनीय ख्याति	शंकराचार्य	१. सर्प सत्य असता तर रज्जूज्ञानानें निवृत्त झाला नसता पण होतो. २. व त्यानंतर त्रैकालिक अत्यंत अभाव निश्चय सत्ख्यातिचें मताचें जमत नाही.	इदमाकार अंतःकरण वृत्तुपहित सक्षी चैतन्याश्रित अविद्याच सत्तासत्ताहून विलक्षण सर्प आणि त्याचे ज्ञान या दोन्ही रूपाचें परिणाम पावते.

परिशिष्ट-२८ वृत्तिज्ञानांचे प्रकार

वृत्तिज्ञानांचे प्रकार

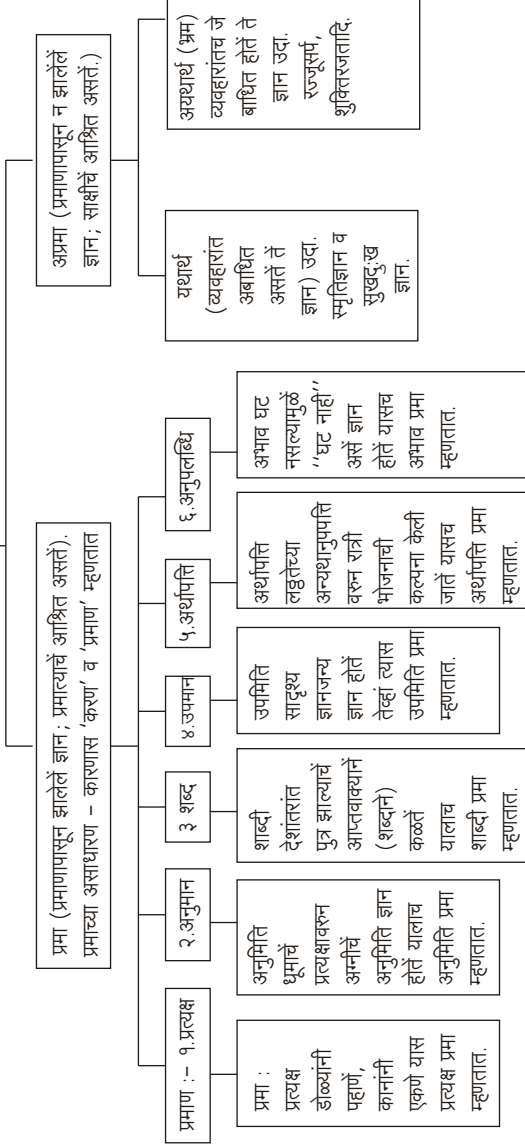

टीप :- (१) देहात्मवादी चार्वाक एक प्रत्यक्ष प्रमाण मानतात. (२) कणाद, सुगत मतानुयायी दुसरे अनुमान प्रमाण मानतात. (३) सांख्य शास्त्रकर्ते कपिल तिसरे शब्द प्रमाण मानतात. (४) न्याय शास्त्रकर्ते गौतम चौथे प्रमाण मानतात. (५) पूर्वमिमांसेचे एकदशी प्रभाकर मतानुयायी पाचवे अर्थापत्ति प्रमाण मानतात. (६) भाट्ट व वेदांत मतांत सहावे अनुपलब्धि प्रमाण मानतात. वेदांतमतांत सहादि प्रमाणांचा स्वीकार आहे.

परिशिष्ट-२९ सुक्ष्मसृष्टीच्या उत्पत्तीचा प्रकार

सुक्ष्मसृष्टीच्या उत्पत्तीचा प्रकार
ब्रह्म (अधिष्ठान)
माया (कारणाध्यास)
तमःप्रधान प्रकृति

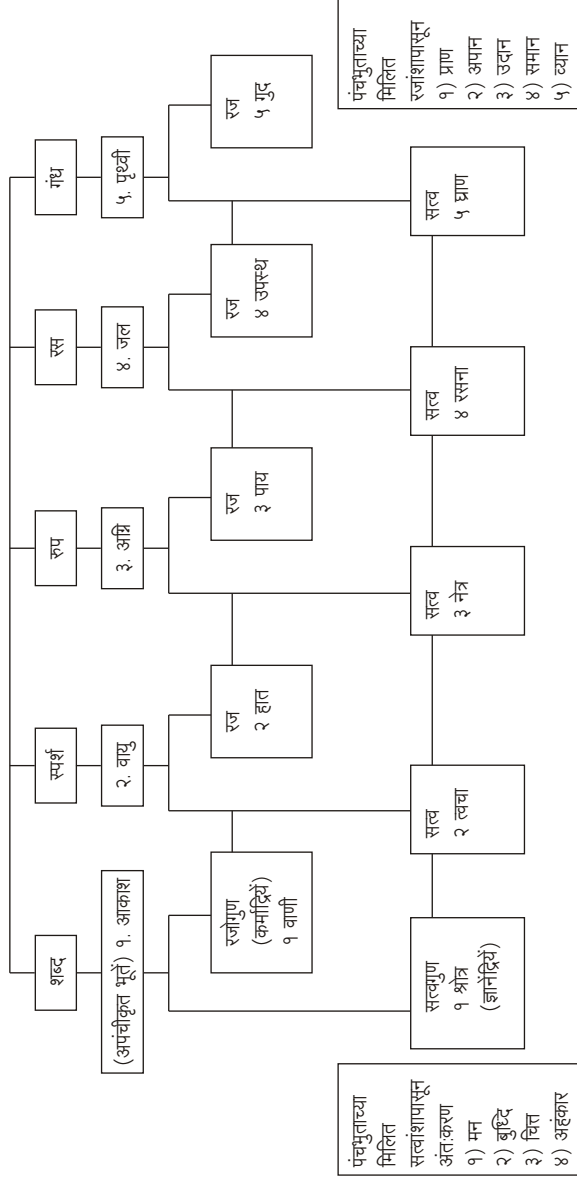

परिशिष्ट-३० अधिकारभेदानें कर्तव्य विचार

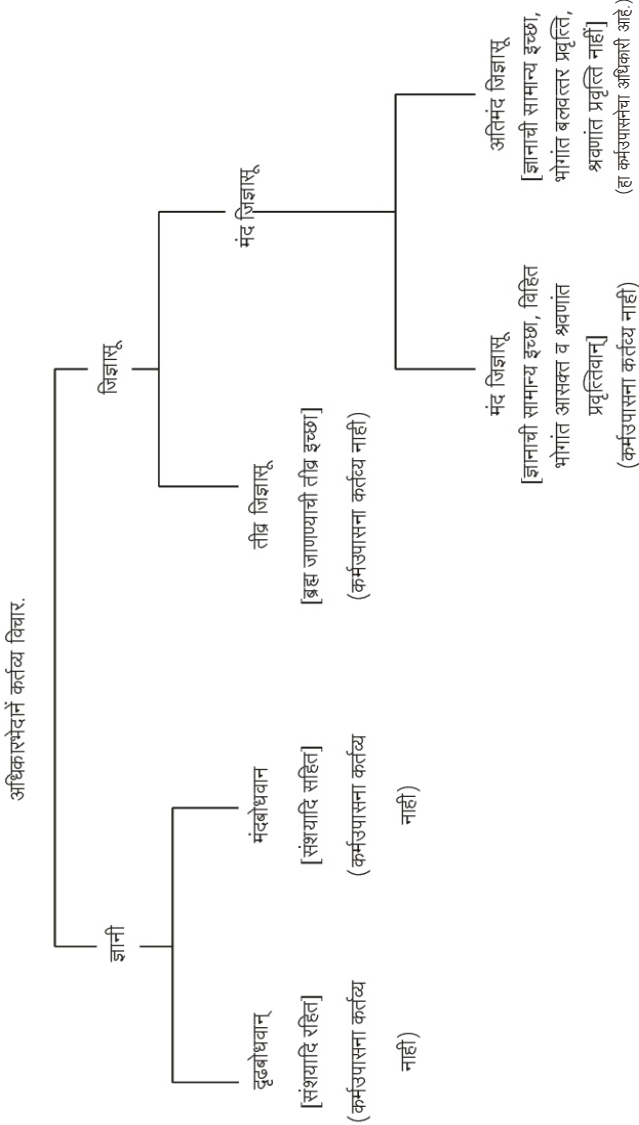

॥ वेदान्त, दर्शन आणि परिचय ॥

परिशिष्ट-३१ हट-योग

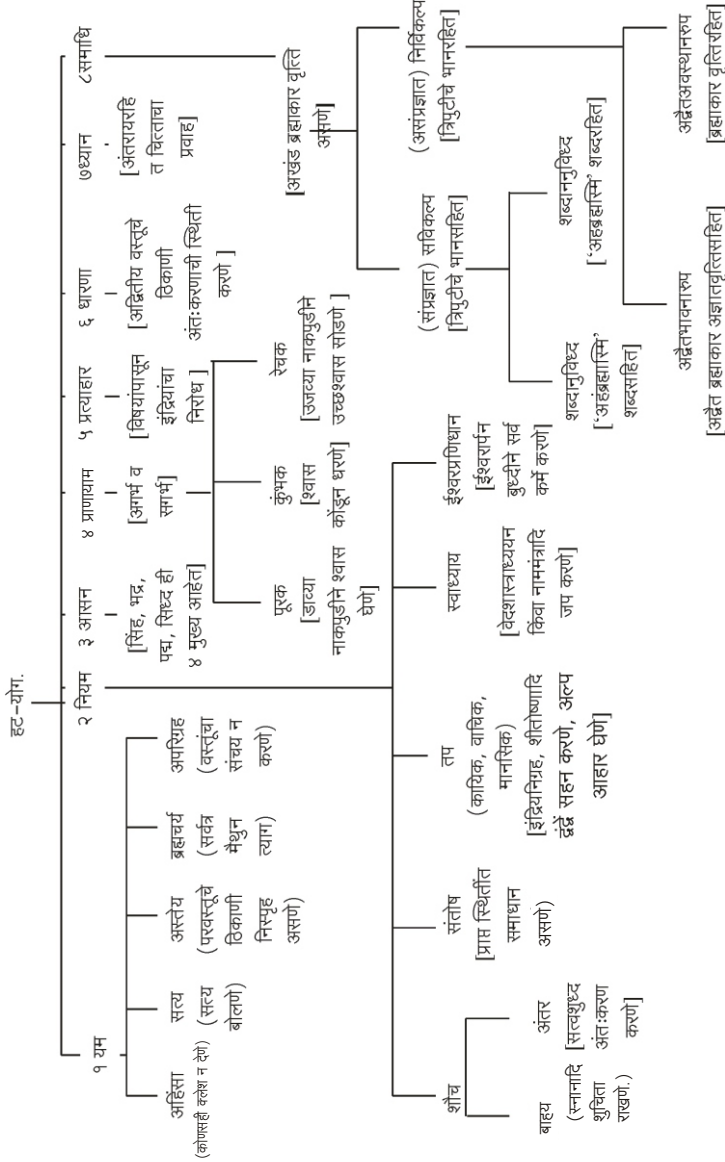

परिशिष्ट-३२ समाधीतील विघ्ने

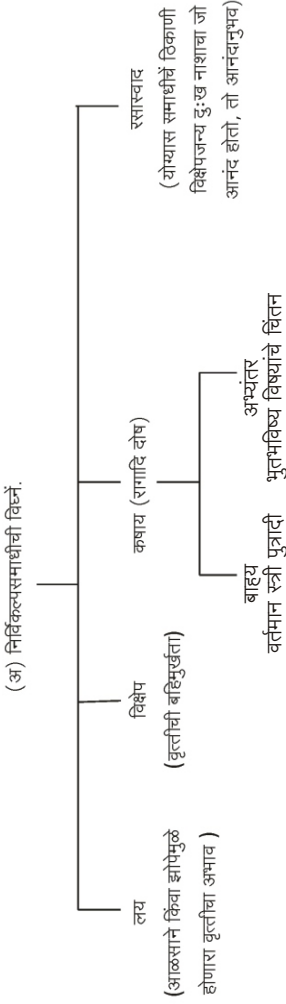

टीप:- ही चार विघ्ने समाधीच्या आरंभी होतात, म्हणून सावध राहून विघ्नांचा प्रतिबंध करवा लागतो.

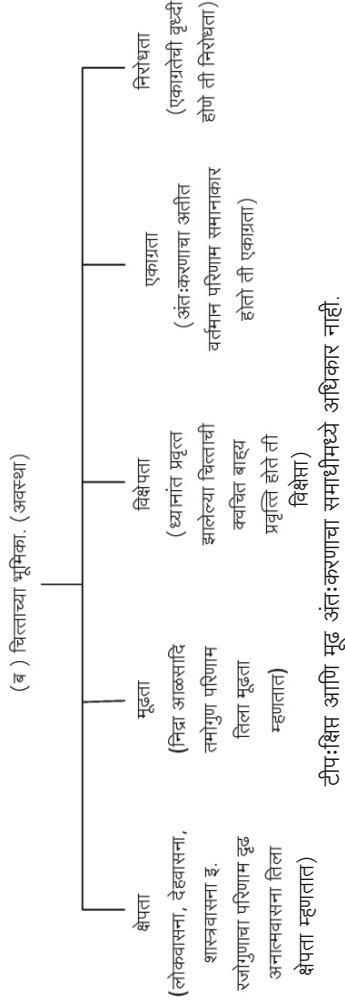

टीप:क्षिप्त आणि मूढ अंतःकरणाचा समाधीमध्ये अधिकार नाही.

परिशिष्ट-३३ विद्येची अष्टादश प्रस्थाने

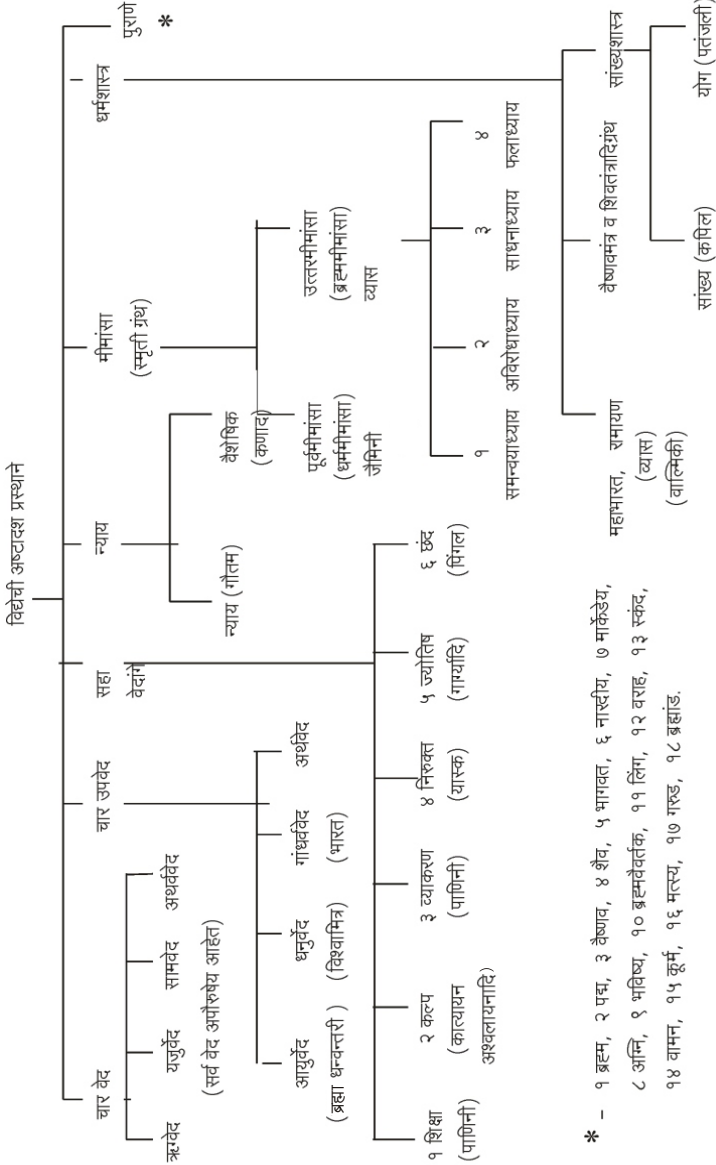

परिशिष्ट-३४ (अ) सहा शास्त्रांचे सारदर्शक पत्रक

विषय	१ न्याय	२ वैशेषिक	३ सांख्य	४ योग	५ पूर्वमीमांसा	६ उत्तरमीमांसा
जगत्	परमाणू आरंभित संयोग वियोगजन्य आकृति विशेष	परमाणू आरंभित संयोग वियोगजन्य आकृति विशेष	प्रकृति परिणाम व तेवीस तत्वात्मक	प्रकृति परिणाम व तेवीस तत्वात्मक	स्वरूपाने अनादि अनत, प्रवाहरूपाने संयोग वियोगवान्	नामरूप क्रियात्मक मायेचा परिणाम व चैतन्याचा विवर्त
जगत्कारण	परमाणू व ईश्वरादि नऊ साधारण कारणे	परमाणू व ईश्वरादि नऊ साधारण कारणे	त्रिगुणात्म प्रकृति	कर्मनुसार प्रकृति व तन्त्रियामक ईश्वर	जीवांचे अदृष्ट व परमाणू	अभिन्न निमित्तोपादान ईश्वर
ईश्वर	नित्यइच्छा ज्ञानादि गुणवान् विभु, कर्ताविशेष	नित्यइच्छा ज्ञानादि गुणवान् विभु कर्ताविशेष	मानित नाही.	क्लेशकर्म विपाक आशय असंवद्ध पुरुषविशेष	मानित नाहीत.	मायाविशिष्ट चैतन्य
जीव	ज्ञानादि चतुर्दश गुणवान्, कर्ताभोक्ता जड, नाना	ज्ञानादि चतुर्दश गुणवान्, कर्ताभोक्ता जड, नाना	असंग चैतन्य विभु, नाना, भोक्ता	असंग चैतन्य विभु, नाना, भोक्ता	जडचेतनात्मक विभु, नाना, कर्ताभोक्ता	अविद्याविशिष्ट चैतन्य
बंधहेतु	अज्ञान	अज्ञान	अविवेक	अविवेक	निषिद्धकर्म	अविद्या
बंध	एकवीस दुःख	एकवीस दुःख	अध्यात्मादि त्रिविधी दुःख	प्रकृति पुरुष संयोगजन्य अविद्यादि पंचक्लेश	नरकादि दुःख संबंध	अविद्या तत्कार्य

पुढे चालू...

परिशिष्ट-३४ (ब) सहा शास्त्रांचे सारदर्शक पत्रक

विषय	१ न्याय	२ वैशेषिक	३ सांख्य	४ योग	५ पूर्वमीमांसा	६ उत्तरमीमांसा
मोक्ष (फल)	एकवीस दुःख ध्वंस	एकवीस दुःख नाश	अध्यात्मादि त्रिविध दुःख नाश	प्रकृति पुरुष सयोगाभाव पूर्वक अविद्यादि पंचवल्शे निवृत्ती	स्वर्ग प्राप्ती	अविद्यातत्कार्य निवृत्ति पूर्वक परमानन्द ब्रह्मप्राप्ति
मोक्षसाधन	इतर भिन्नात्मज्ञान	इतर भिन्नात्मज्ञान	प्रकृति पुरुष विवेक	निर्विकल्प समाधि पूर्वकविवेक	वेदविहित कर्म	जीवब्रह्मेक्यज्ञान
अधिकारी	दुःखनाशेच्छु, कुतकी	दुःखनाशेच्छु कुतकी	संदिग्ध विरक्त	विक्षिप्त चित्तवान्	कर्म फलासक्त	मलविक्षेपरहित साधनचतुष्टय संपन्न
कर्तो आचार्य	गौतम	कणाद	कपिल	पतंजली	जैमिनी	वेदव्यास
प्रधानकांड	ज्ञानकांड	ज्ञानकांड	ज्ञानकांड	उपासना कांड	कर्मकांड	ज्ञानकांड
वाद	आरंभवाद	आरंभवाद	परिणामवाद	परिणामवाद	आरंभवाद	विवर्तवाद

पुढे चालू...

परिशिष्ट-३४ (क) सहा शास्त्रांचे सारदर्शक पत्रक

विषय	१ न्याय	२ वैशेषिक	३ सांख्य	४ योग	५ पूर्वमीमांसा	६ उत्तरमीमांसा
आत्म परिणाम व संख्या	विभु-नाना	विभु-नाना	विभु-नाना	विभु-नाना	विभु-नाना	विभु-एक
प्रमाण	प्रत्यक्ष, अनुमान उपमान, शब्द-चार	प्रत्यक्ष, अनुमान दोन	प्रत्यक्ष, अनुमान, शब्द-तीन	प्रत्यक्ष, अनुमान, शब्द-तीन	सहा	सहा
ख्याती	अन्यथा	अन्यथा	अख्याती	अख्याती	अख्याती	अनिर्वचनीय
सत्ता	जीवजगत् पारमार्थिक सत्ता	जीवजगत् पारमार्थिक सत्ता	जीवजगत् पारमार्थिक सत्ता	जीवजगत् पारमार्थिक सत्ता	जीवजगत् पारमार्थिक सत्ता	परमार्थिक आत्मसत्ता, व्यावहारिक व प्रतिभासिक जगत्सत्ता
उपयोग पदार्थ	मनन सोळा	मनन सात	'त्वं' पदार्थशोधन दोन	चित्तैकाग्र तीन	चित्तशुद्धि या भानगर्हीत पडले नाहीत.	तत्त्वज्ञानपूर्वक मोक्ष एकच परमतत्व